

MANUALE UTENTE

# EKW

POMPE DI CALORE CON SORGENTE AD ACQUA  
Teleriscaldamento, applicazioni industriali  
per la produzione di acqua calda

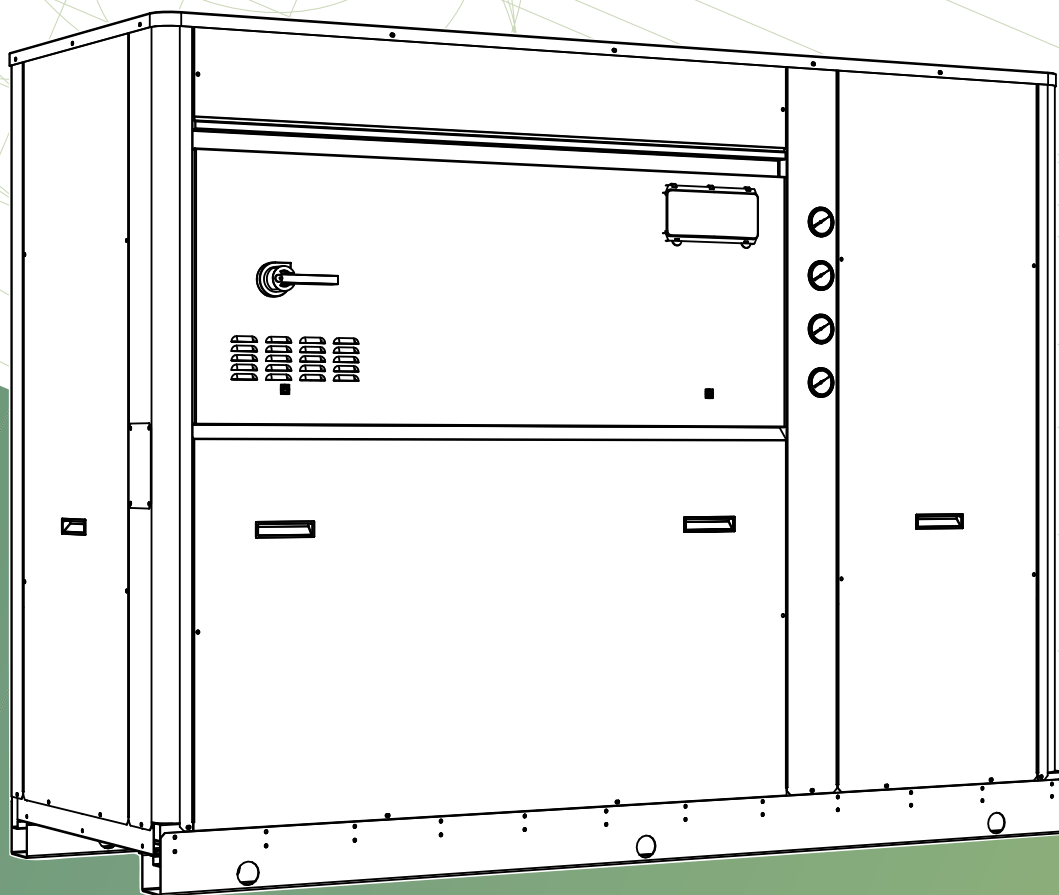

**IT**  
**ISTRUZIONI ORIGINALI**

HF61IJ0440A / 11\_21



## INTRODUZIONE

EKW

### **AVVERTENZA**

**PRIMA DI UTILIZZARE L'UNITÀ LEGGERE CON ATTENZIONE IL PRESENTE MANUALE.**

### **DICHIARAZIONE DI CONFORMITÀ**

**La dichiarazione di conformità è allegata singolarmente ai documenti a bordo unità, posti generalmente all'interno del vano elettrico.**

Gentile cliente,

nel ringraziarLa per aver scelto un nostro prodotto, abbiamo il piacere di consegnarLe il presente manuale, al fine di consentirLe un uso ottimale del nostro prodotto per un miglior comfort.

La invitiamo a leggere con molta cura le raccomandazioni riportate nelle pagine a seguire e di mettere il manuale a disposizione del personale che si occuperà della gestione e della manutenzione dell'unità.

La nostra azienda è a sua completa disposizione per tutti gli eventuali chiarimenti di cui Lei avesse bisogno sia nella fase di avviamento dell'unità che in ogni momento di utilizzo della stessa.

Nei momenti in cui saranno necessarie operazioni di manutenzione ordinaria o straordinaria, mettiamo sin d'ora a Sua disposizione il nostro Servizio Tecnico per fornirLe tutta l'assistenza ed i ricambi.

Per un più rapido rapporto di collaborazione vi indichiamo inoltre come contattarci:



ENEREN S.r.l.  
Viale Spagna, 31/33  
35020 Tribano (Pd) ITALY  
Tel + 39 049 9271513  
Fax + 39 049 9588522  
e-mail : info@eneren.it



**049-9271513**



**support@eneren.it**

## ISTRUZIONI PRELIMINARI

### 1 VS. INSTALLAZIONE

Nel manuale di installazione troverete tutti i suggerimenti per una perfetta posa delle apparecchiature.  
È indispensabile installare un filtro a rete all'ingresso di tutti i circuiti idrici.

Tale filtro deve essere a rete in acciaio inox con maglia non superiore a 1mm.

### 2 ACCESSORI OBBLIGATORI PER LA CORRETTA INSTALLAZIONE DELL'UNITÀ

Ai fini del corretto funzionamento dell'unità e della validità della garanzia sarà necessaria l'installazione dei seguenti componenti idraulici:

- filtri a Y nelle tubazioni di ingresso all'unità;
- manicotti antivibranti in ogni tubazione di collegamento dell'unità;

- valvole di sicurezza opportunamente dimensionate su ogni circuito dell'impianto;
- vasi di espansione opportunamente dimensionati su ogni circuito dell'impianto.

### 3 PRIMO AVVIAMENTO

Con almeno 15 giorni lavorativi di anticipo inviate richiesta di avviamento della macchina tramite mail o Fax ai seguenti recapiti ENEREN:

**Fax.** 049 9588522

**e-mail:** support@eneren.it

**Tel.** 049 9271513

L'assistenza ENEREN organizzerà l'intervento facendovi contattare dal Centro Assistenza Tecnica Autorizzato di zona. Assieme a Vs. personale verranno effettuati tutti i controlli preliminari ed il collaudo della macchina. Al Vs. personale verranno date istruzioni per la corretta gestione della macchina.

### 4 EMISSIONE GARANZIA

Per la validità della garanzia è obbligatorio il primo avviamento da parte di Centro Assistenza Tecnica Autorizzato. A collaudo effettuato il Centro Assistenza Tecnica Autorizzato rilascerà un certificato di collaudo valido per la garanzia della macchina.

Ogni unità è caratterizzata da una targhetta di identificazione che si trova sul telaio della stessa e all'interno del quadro elettrico, dove sono riportati tutti i dati necessari all'installazione, manutenzione e rintracciabilità della macchina.

#### NELL'ETICHETTA È POSSIBILE RILEVARE:

- Costruttore/ente di immissione sul mercato
- Marchio CE, eventualmente accompagnato da un pedice che identifica l'ente di certificazione per la Direttiva Attrezzature a Pressione 2014/68/UE (PED). Il numero dell'ente deve essere indicato per le unità di categoria PED uguale o maggiore alla seconda.
- Serie e grandezza dell'unità
- La data di fabbricazione
- I principali dati tecnici

Annotare il modello, la matricola, la carica refrigerante definitiva e gli schemi di riferimento della macchina in allegato al presente manuale in modo che possano essere facilmente reperiti in caso di deterioramento della targa dati e di interventi di manutenzione.

#### **ATTENZIONE**



Non rimuovere mai l'etichetta. Questa riporta il numero di matricola dell'unità da cui è possibile risalire alle caratteristiche tecniche e ai componenti che vi sono installati e quindi individuare in maniera corretta l'unità.

#### **AVVERTENZA**

I dati contenuti in questo manuale possono subire variazioni senza preavviso.

Modello - Model	
Matricola - Serial number	
Codice identificativo - ID code	
Data di produzione - Date of production	
Categoria PED/ 2014/68/EU - Category PED/ 2014/68/EU	
Procedura di valutazione conformità PED - PED conformity module	
Max pressione ammissibile (PS) lato alta pressione - Max allowable pressure (PS) high pressure side [bar-r]	
Max pressione esercizio (PS) lato bassa pressione - Max allowable pressure (PS) low pressure side [bar-r]	
Max/min temperatura di stoccaggio - Max/min storage temperature [°C]	
Max/min temperatura ambiente di funzionamento - Max/min ambient working temperature [°C]	
Potenza frigorifera* - Cooling capacity* [kW]	
EER*	
Potenza termica* - Heating capacity* [kW]	
COP*	
Refrigerante - Refrigerant [Ashrae 15/1992] / GWP	
Carica refrigerante - Refrigerant charge [kg]	C1 C2 C3 C4
Refrigerante aggiunto - Added refrigerant [kg]	C1 C2 C3 C4
Carica totale refrigerante - Total charge refrigerant [kg]	
CO2 equivalenti - CO2 equivalent [t]	
Taratura pressione lato alta - High pressure switch set [bar-r]	
Taratura pressione lato bassa - Low pressure switch set [bar-r]	
Taratura valvola sicurezza refrigerante lato alta/bassa pressione - Safety valve refrigerant high/low pressure side set [bar-r]	
Massima pressione esercizio circuito acqua - Max working pressure water circuit [bar-r]	
Taratura valvola sicurezza acqua - Safety valve water side set [bar-r]	
Alimentazione elettrica - Power supply	
Potenza massima assorbita - Max absorbed power [kW]	
Corrente massima - Full load ampere FLA [A]	
Corrente di spunto - Starting current LRA [A]	
Schema elettrico - Wiring diagram	
Schema frigorifero - Refrigeration diagram	
Peso a vuoto - Empty weight [kg]	
* EN14511-2	
Contiene gas fluorurati ad effetto serra disciplinati dal protocollo di Kyoto/ Contains fluorinated greenhouse gases governed by the Kyoto protocol Ermeticamente sigillato/Hermetically sealed	

#### SIMBOLI DI SICUREZZA

 <b>AVVERTENZA</b>	In riferimento ad integrazioni o suggerimenti per l'uso corretto dell'unità.
 <b>PERICOLO</b>	In riferimento a situazioni di pericolo che si possono verificare con l'uso dell'unità per garantire la sicurezza alle persone.
 <b>ATTENZIONE</b>	In riferimento a situazioni di pericolo che si possono verificare con l'uso dell'unità per evitare danni a cose e dall'unità stessa.

## AVVERTENZE GENERALI

Le norme d'esercizio contenute nel presente manuale costituiscono parte integrante della fornitura dell'unità e valgono esclusivamente per le unità oggetto del presente manuale. Contengono tutte le informazioni necessarie ed indispensabili per la sicurezza di esercizio e l'uso ottimale, non scorretto, dell'unità. La dichiarazione di conformità è allegata singolarmente ai documenti a bordo macchina, posti generalmente all'interno del quadro elettrico.

Si prega di seguire le seguenti disposizioni:

- Leggere attentamente il manuale istruzioni e considerarlo parte integrante dell'unità.
- Ogni operatore e personale addetto alla manutenzione dell'unità dovrà leggere interamente con la massima attenzione il presente manuale e rispettare quanto è riportato.
- Il datore di lavoro ha l'obbligo di accertare che l'operatore possieda i requisiti attitudinali alla conduzione dell'unità ed abbia preso attenta visione del manuale.
- Il manuale istruzioni deve essere facilmente reperibile dal personale addetto alla guida ed alla manutenzione.
- Custodire il manuale per tutta la durata dell'unità.
- Assicurarsi che qualsiasi aggiornamento pervenuto venga incorporato nel testo.
- Consegnare il manuale a qualsiasi altro utente o successivo proprietario dell'utente.
- Impiegare il manuale in modo tale da non danneggiare tutto o in parte il contenuto.
- Non asportare, strappare o riscrivere per alcun motivo parti del manuale.
- Conservare il manuale con cura presso l'unità in un apposito contenitore, a protezione dall'umidità e dal calore, fino alla demolizione finale dello stesso. Il luogo deve essere noto all'utente dell'unità, ai responsabili, agli incaricati del trasporto, installazione, uso, manutenzione, riparazione, smantellamento finale. Nel caso il manuale venga smarrito o parzialmente rovinato e quindi non sia più possibile leggere completamente il suo contenuto è opportuno richiederne uno nuovo alla casa costruttrice.

• Evitare preparazioni affrettate e lacunose che costringono all'improvvisazione e sono causa di molti incidenti.

Prestare la massima attenzione ai simboli di sicurezza riportati nella tabella della pagina precedente e al loro significato.

Prima di iniziare il lavoro, leggere attentamente e rispettare scrupolosamente i seguenti suggerimenti:

- l'operatore deve sempre avere in qualsiasi momento a disposizione il manuale istruzioni;
- programmare ogni intervento con cura;
- prima di iniziare i lavori assicurarsi che i dispositivi di sicurezza funzionino correttamente e non si abbiano dubbi sul loro funzionamento; in caso contrario non avviare in nessun caso l'unità;
- osservare accuratamente le avvertenze relative a pericoli speciali riportate in questo manuale;
- una manutenzione preventiva costante ed accurata garantisce sempre l'elevata sicurezza di esercizio dell'unità. Non rimandare mai riparazioni necessarie e farle eseguire solo ed esclusivamente da personale specializzato, ed impiegare soltanto ricambi originali.

IL PRODUTTORE si ritiene esonerato da ogni responsabilità ed obbligazione per qualsiasi incidente a persone o a cose, che possano verificarsi a causa di:

- mancata osservanza delle istruzioni riportate nel presente manuale per quanto riguarda la conduzione, l'impiego e la manutenzione dell'unità;
- azioni violente o manovre errate nella manutenzione dell'unità;
- modifiche apportate all'unità senza previa autorizzazione scritta dal PRODUTTORE;
- avvenimenti comunque estranei al normale e corretto uso dell'unità;
- in ogni caso, qualora l'utente imputasse l'incidente ad un difetto dell'unità, dovrà dimostrare che il danno avvenuto è stato una principale e diretta conseguenza di tale "difetto".

Il presente manuale rispecchia lo stato della tecnica al momento della commercializzazione dell'unità: IL PRODUTTORE ha il diritto di aggiornare la produzione e i manuali, senza l'obbligo di aggiornare produzione e manuali precedenti, se non in casi eccezionali. Questi non possono essere considerati inadeguati solo perché successivamente aggiornati in base a nuove esperienze.

## ATTENZIONE

- L'installatore deve fornire un'adeguata documentazione che deve essere conforme alla EN 378-3 se applicabile nel paese di installazione; in caso contrario occorre fare riferimento alle normative locali vigenti.
- All'atto dell'installazione o quando si debba intervenire sul gruppo refrigeratore, è necessario attenersi scrupolosamente alle norme riportate su questo manuale, osservare le indicazioni a bordo unità e comunque applicare tutte le precauzioni del caso.
- I fluidi in pressione presenti nel circuito frigorifero e la presenza di componenti elettrici, possono creare situazioni rischiose durante gli interventi di installazione e manutenzione.
- Qualsiasi intervento sull'unità deve essere effettuato da personale qualificato e autorizzato. In caso di guasto non tentare riparazioni per conto proprio e non far fare riparazioni a tecnici non autorizzati, pena decadenza della garanzia.
- Il primo avviamento deve essere effettuato esclusivamente da personale qualificato ed autorizzato dall'immissore nel mercato (vedi allegato).
- Prima di effettuare qualsiasi intervento sull'unità, assicurarsi di aver tolto l'alimentazione elettrica.
- Per le riparazioni di manutenzione o riparazioni fare sempre uso esclusivo di pezzi di ricambio originali. IL PRODUTTORE declina ogni responsabilità per danni che si dovessero verificare per inadempienza di quanto sopra.
- L'unità è garantita secondo gli accordi contrattuali stipulati alla vendita: tuttavia il mancato rispetto delle norme e delle istruzioni riportate in questo manuale e qualsiasi modifica nell'unità non preventivamente autorizzata, provocano l'immediato decadimento della garanzia.
- Il presente manuale indica l'utilizzo previsto dell'unità e fornisce istruzioni per il trasporto, l'installazione, il montaggio, la regolazione e l'uso dell'unità. Fornisce informazioni per gli interventi di manutenzione, l'ordinazione dei ricambi, la presenza di rischi residui, l'istruzione del personale. Prima di trasportare, installare, usare o eseguire qualsiasi manutenzione sull'unità, leggere quindi molto attentamente il manuale.
- È opportuno ricordare che il manuale di uso e manutenzione non può mai sostituire una adeguata esperienza dell'utilizzatore; per alcune operazioni di manutenzione particolarmente impegnative il presente manuale costituisce un promemoria delle principali operazioni da compiere per operatori con preparazione specifica acquisita, ad esempio, frequentando corsi di istruzione presso il costruttore.
- Accertarsi che tutti gli utilizzatori abbiano capito a fondo le norme d'uso ed il significato di eventuali simboli riportati sull'unità.
- Possibili incidenti possono essere evitati seguendo queste istruzioni tecniche compilate con riferimento alla direttiva macchine 2006/42/CE e successive integrazioni.
- In ogni caso conformarsi sempre alle norme di sicurezza nazionali.
- Non rimuovere e non deteriorare le protezioni, le etichette e le scritte, particolarmente quelle imposte dalla legge.
- Sull'unità sono applicate targhe adesive che hanno lo scopo di renderne più sicuro l'uso, perciò è molto importante sostituirle se non sono più leggibili.

## AVVERTENZA

- Gli schemi elettrici, idraulici e frigoriferi e i dati tecnici riportati in questo manuale sono indicativi della gamma e possono subire senza preavviso variazioni orientate al miglioramento del prodotto. Per avere informazioni dettagliate sul determinato modello, fare riferimento alla documentazione specifica allegata al determinato prodotto. Per richiedere o ricevere eventuali aggiornamenti del manuale di uso e manutenzione o integrazioni, che saranno da considerarsi parte integrante del manuale, inoltrare la richiesta ai numeri telefonici riportati in questo manuale. Contattare inoltre IL PRODUTTORE per ulteriori informazioni e per eventuali proposte di miglioramento del manuale. IL PRODUTTORE Vi invita, in caso di cessione dell'unità, a segnalare l'indirizzo del nuovo proprietario per facilitare la trasmissione di eventuali integrazioni del manuale al nuovo mittente.

# INDICE

<b>1</b>	<b>INTRODUZIONE</b> .....	<b>p. 3</b>	9.4	VERIFICA DELLA CARICA DI REFRIGERANTE	.....	p. 31
<b>2</b>	<b>ISTRUZIONI PRELIMINARI</b> .....	<b>p. 4</b>	9.5	VALVOLA DI ESPANSIONE	.....	p. 31
<b>3</b>	<b>DESCRIZIONE GENERALE</b> .....	<b>p. 8</b>	9.6	ARRESTO DEL GRUPPO	.....	p. 32
3.1	AVVERTENZE PER L'USO	p. 8	<b>10</b>	<b>TARATURA DEGLI ORGANI DI CONTROLLO</b> ..	<b>p. 33</b>	
3.2	PREMESSA	p. 8	10.1	INFORMAZIONI GENERALI	.....	p. 33
3.3	RESPONSABILITÀ	p. 8	10.2	PRESSOSTATO DI MASSIMA	.....	p. 33
3.4	USO PREVISTO	p. 9	10.3	PRESSOSTATO DI MINIMA	.....	p. 33
3.5	LIMITI DI FUNZIONAMENTO	p. 9	10.4	FUNZIONE TERMOSTATO DI SERVIZIO	.....	p. 33
3.6	ISTRUZIONI GENERALI	p. 10	10.5	FUNZIONE TERMOSTATO ANTIGELO	.....	p. 33
<b>4</b>	<b>PRESCRIZIONI DI SICUREZZA</b> .....	<b>p. 11</b>	10.6	FUNZIONE TIMER ANTIRICICLO	.....	p. 34
4.1	NORME GENERALI DI SICUREZZA	p. 11	10.7	SENSORI DI REFRIGERANTE (SE PRESENTI OPZIONI "A2L-READY" E "R1234ZE")	.....	p. 34
4.2	PRECAUZIONI GENERALI	p. 11	<b>11</b>	<b>MANUTENZIONE E CONTROLLI PERIODICI</b> ..	<b>p. 35</b>	
4.3	UBICAZIONE DELLE TARGHETTE DI SICUREZZA	p. 14	11.1	AVVERTENZE	.....	p. 35
4.4	PRECAUZIONI PER LA MANUTENZIONE	p. 15	11.2	INFORMAZIONI GENERALI	.....	p. 35
4.5	PRECAUZIONI IN CASO DI PERDITA DI REFRIGERANTE	p. 16	11.3	RIPARAZIONI DEL CIRCUITO FRIGORIFERO	.....	p. 36
<b>5</b>	<b>DESCRIZIONE E DATI TECNICI</b> .....	<b>p. 18</b>	11.4	PROVA DI TENUTA	.....	p. 36
5.1	LE SERIE	p. 18	11.5	VUOTO SPINTO ED ESSICAMENTO DEL CIRCUITO FRIGORIFERO	.....	p. 36
<b>6</b>	<b>ISPEZIONE, TRASPORTO, POSIZIONAMENTO</b> .....	<b>p. 24</b>	11.6	CARICA DI REFRIGERANTE	.....	p. 36
6.1	ISPEZIONE	p. 24	11.7	SOSTITUZIONE DEL REFRIGERANTE R134A CON R1234ZE	.....	p. 37
6.2	SOLLEVAMENTO E TRASPORTO	p. 24	11.8	SENSORI DI REFRIGERANTE (SE PRESENTI OPZIONI "A2L-READY" E "R1234ZE")	.....	p. 37
6.3	DISIMBALLAGGIO	p. 24	<b>12</b>	<b>MESSA FUORI SERVIZIO DELL'UNITÀ</b> .....	<b>p. 39</b>	
6.4	POSIZIONAMENTO	p. 24	12.1	GESTIONE DEI RIFIUTI DI APPARECCHIATURE ELETTRICHE ED ELETTRONICHE	.....	p. 39
<b>7</b>	<b>INSTALLAZIONE</b> .....	<b>p. 26</b>	12.2	TUTELA DELL'AMBIENTE	.....	p. 39
7.1	REQUISITI PER GLI SPAZI DI INSTALLAZIONE	p. 26	12.3	SMALTIMENTO DEGLI IMBALLAGGI	.....	p. 39
7.2	RACCOMANDAZIONI GENERALI PER I COLLEGAMENTI IDRAULICI	p. 26	<b>13</b>	<b>RISOLUZIONE DEI PROBLEMI</b> .....	<b>p. 41</b>	
7.3	COLLEGAMENTO IDRAULICO ALL'EVAPORATORE	p. 26	<b>14</b>	<b>SCHEDE DI SICUREZZA FLUIDO REFRIGERANTE</b> .....	<b>p. 42</b>	
7.4	MODALITÀ DI RIEMPIMENTO DEL SERBATOIO (DI IMPIANTO)	p. 27				
7.5	GESTIONE DELLE SICUREZZE LATO ALTA PRESSIONE	p. 27				
<b>8</b>	<b>COLLEGAMENTI ELETTRICI</b> .....	<b>p. 28</b>				
8.1	INFORMAZIONI GENERALI	p. 28				
8.2	FLUSSOSTATO LATO ACQUA	p. 28				
8.3	CONTROLLO REMOTO	p. 28				
8.4	COMMUTAZIONE REMOTA ESTATE/INVERNO	p. 28				
<b>9</b>	<b>AVVIAMENTO</b> .....	<b>p. 30</b>				
9.1	CONTROLLI PRELIMINARI	p. 30				
9.2	MESSA IN FUNZIONE	p. 30				
9.3	VERIFICHE DURANTE IL FUNZIONAMENTO	p. 30				

## 3 DESCRIZIONE GENERALE

### 3.1 Avvertenze per l'uso

Le norme d'esercizio contenute nel presente manuale valgono esclusivamente per le unità Mod.:

#### EKW

Il manuale istruzioni deve essere letto ed utilizzato nel seguente modo:

- ogni operatore e personale addetto alla manutenzione dell'unità dovrà leggere interamente con la massima attenzione il presente manuale e rispettare quanto è riportato;
- il datore di lavoro ha l'obbligo di accertare che l'operatore possieda i requisiti attitudinali alla conduzione dell'unità ed abbia preso attenta visione del manuale;
- leggere attentamente il manuale istruzioni e considerarlo parte integrante dell'unità;
- il manuale istruzioni deve essere facilmente reperibile dal personale addetto alla guida ed alla manutenzione;
- custodire il manuale per tutta la durata dell'unità;
- assicurarsi che qualsiasi aggiornamento pervenuto venga incorporato nel testo;
- consegnare il manuale a qualsiasi altro utente o successivo proprietario dell'utente;
- impiegare il manuale in modo tale da non danneggiare tutto o in parte il contenuto;
- non asportare, strappare o riscrivere per alcun motivo parti del manuale;
- conservare il manuale in zone protette da umidità e calore;
- nel caso il manuale venga smarrito o parzialmente rovinato e quindi non sia più possibile leggere completamente il suo contenuto è opportuno richiedere un nuovo manuale alla casa costruttrice.

### 3.2 Premessa

#### **ATTENZIONE**

Le norme di servizio descritte nel presente manuale, costituiscono parte integrante della fornitura dell'unità.

Tali norme, inoltre, sono destinate all'operatore già istruito espressamente per condurre questo tipo di unità e contengono tutte le informazioni necessarie ed indispensabili per la sicurezza di esercizio e l'uso ottimale, non scorretto, dell'unità.

#### **PERICOLO**

Preparazioni affrettate e lacunose costringono all'improvvisazione e ciò è causa di molti incidenti.

Prima di iniziare il lavoro, leggere attentamente e rispettare scrupolosamente i seguenti suggerimenti:

- l'operatore deve sempre avere in qualsiasi momento a disposizione il manuale istruzioni;
- programmare ogni intervento con cura;

- prima di iniziare i lavori assicurarsi che i dispositivi di sicurezza funzionino correttamente e non si abbiano dubbi sul loro funzionamento; in caso contrario non avviare in nessun caso l'unità;
- osservare accuratamente le avvertenze relative a pericoli speciali riportate in questo manuale;
- una manutenzione preventiva costante ed accurata garantisce sempre l'elevata sicurezza di esercizio dell'unità. Non rimandare mai riparazioni necessarie e farle eseguire solo ed esclusivamente da personale specializzato, ed impiegare soltanto ricambi originali.

### 3.3 Responsabilità

IL PRODUTTORE si ritiene esonerato da ogni responsabilità ed obbligazione per qualsiasi incidente a persone o a cose, che possano verificarsi a causa di:

- mancata osservanza delle istruzioni riportate nel presente manuale per quanto riguarda la conduzione, l'impiego e la manutenzione dell'unità;
- azioni violente o manovre errate nella manutenzione dell'unità;
- modifiche apportate all'unità senza previa autorizzazione scritta dal PRODUTTORE;
- avvenimenti comunque estranei al normale e corretto uso dell'unità.

In ogni caso, qualora l'utente imputasse l'incidente ad un difetto dell'unità, dovrà dimostrare che il danno avvenuto è stato una principale e diretta conseguenza di tale "difetto".

#### **ATTENZIONE**

All'atto dell'installazione o quando si debba intervenire sul gruppo refrigeratore, è necessario attenersi scrupolosamente alle norme riportate su questo manuale, osservare le indicazioni a bordo unità e comunque applicare tutte le precauzioni del caso.

- I fluidi in pressione presenti nel circuito frigorifero e la presenza di componenti elettrici, possono creare situazioni rischiose durante gli interventi di installazione e manutenzione.
- Qualsiasi intervento sull'unità quindi deve essere effettuato da personale qualificato.
- Il primo avviamento deve essere effettuato **ESCLUSIVAMENTE DA PERSONALE QUALIFICATO ED AUTORIZZATO DALL'IMMISSORE NEL MERCATO** (vedi allegato).
- Il mancato rispetto delle norme riportate in questo manuale e qualsiasi modifica nell'unità non preventivamente autorizzata, provocano l'immediato **DECADIMENTO DELLA GARANZIA**.
- Prima di effettuare qualsiasi intervento sull'unità, assicurarsi di aver tolto l'alimentazione elettrica.
- Per le riparazioni di manutenzione o riparazioni fare sempre uso esclusivo di pezzi di ricambio originali. **IL PRODUTTORE** declina ogni responsabilità per danni che si dovessero verificare per inadempienza di quanto sopra.
- L'unità è garantita secondo gli accordi contrattuali stipulati alla vendita.



- La garanzia tuttavia decade qualora non siano state osservate le norme ed istruzioni d'uso previste dal presente manuale.

### 3.4 Uso previsto

Queste macchine sono destinate al riscaldamento di acqua e soluzioni glicolate fino ad un massimo del 35% in peso, in applicazioni nell'ambito del condizionamento civile, industriale e tecnologico.

#### **AVVERTENZA**

Il loro utilizzo è raccomandato entro i limiti di funzionamento riportati in questo manuale, pena la decadenza delle forme di garanzia previste dal contratto di vendita.

#### **ATTENZIONE**

Ogni altro utilizzo è da ritenersi non appropriato ed il produttore declina ogni responsabilità per eventuali danni a persone, cose o all'unità stessa che ne possono derivare.

#### **PERICOLO**

- Posizionare l'unità in ambienti dove non esistano pericoli di esplosione, corrosione, incendio.
- Assicurarsi che all'unità giunga un adeguato volume d'aria sia in aspirazione che in mandata.
- Un utilizzo non conforme a quanto previsto potrebbe causare gravi conseguenze all'unità.
- Tutte le operazioni di manutenzione ordinaria e straordinaria devono essere effettuate con l'unità spenta, scollegando l'alimentazione elettrica.
- Attendere circa 30 minuti dallo spegnimento dell'unità prima di intervenire per eventuali manutenzioni onde evitare scottature.

Temperatura minima acqua prodotta	5°C	2°C	-1°C	-5°C	-10°C
Percentuale in peso di glicole etilenico	0%	10%	15%	25%	30%
Temperatura di congelamento della miscela	0°C	-4°C	-8°C	-14°C	-18°C

Data un'uguale portata volumetrica di acqua, la caduta di pressione dipenderà dalla percentuale di glicole, come mostrato nella seguente tabella:

Percentuale di glicole in peso %	0%	10%	15%	25%	30%
Cambiamento nella caduta di pressione %	0%	+12%	+21%	+43%	+55%

#### **ATTENZIONE**

- Prima di iniziare qualsiasi lavoro sull'unità ogni operatore deve conoscere perfettamente il funzionamento dell'unità e dei suoi comandi ed aver letto e capito tutte le informazioni tecniche contenute nel presente manuale
- Si fa divieto di impiegare l'unità in condizioni o per uso diverso da quanto indicato nel presente manuale e **IL PRODUTTORE** non può essere ritenuto responsabile per guasti, inconvenienti o infortuni dovuti alla non ottemperanza a questo divieto.
- Non riparare le tubazioni ad alta pressione con delle saldature.
- Si fa divieto di manomettere, alterare o modificare, anche parzialmente, gli impianti o le apparecchiature oggetto del manuale di istruzione, ed in particolare i ripari previsti e i simboli per la sicurezza delle persone.
- Si fa altresì divieto di operare in modo diverso da quanto indicato o di trascurare operazioni necessarie alla sicurezza.
- Particolarmente importanti sono le indicazioni per la sicurezza, oltre a informazioni di carattere generale riportate su questo manuale.

### 3.5 Limiti di funzionamento

Limiti di funzionamento delle pompe di calore EKW in relazione alla temperatura dell'acqua in uscita e alla temperatura di rugiada.

#### **AVVERTENZA**

Per dettagli per favore contattare il rivenditore Eneren più vicino.

È possibile produrre acqua a temperature inferiori a 5°C e fino a -10°C usando soluzioni glicolate che abbassano il punto di congelamento, come indicato nella tabella seguente:

## Limiti di esercizio

Fluido termovettore	ola acqua o miscela di glicole+acqua al massimo al 35% di anticongelante
Max. pressione di esercizio dell'acqua	3 bar
Max. P di esercizio – Lato alta pressione	32 bar-g
Max. temperatura ambiente di esercizio	45 °C
Min. temperatura ambiente di esercizio	-10 °C
Max. P di esercizio – Lato bassa pressione	20.0 bar-g
Tensione di alimentazione	+/- 5% del voltaggio nominale di targa
Max. temperatura di stoccaggio	+ 55 °C
Min. temperatura di stoccaggio	- 20 °C (*)

(\*) -10°C nel caso di presenza di strumenti di misurazione della portata o inverter

### Portata d'acqua all'evaporatore e condensatore

La portata nominale è legata alla differenza di temperatura di 5°C tra ingresso e uscita dell'acqua, in relazione alla capacità di raffreddamento fornita alle temperature nominali dell'acqua. Riferirsi sempre alle condizioni di selezione tecnica dell'unità.

La massima portata permessa è associata alla velocità massima nello scambiatore di calore. Alti valori di portata provocano grandi cadute di pressione.

La portata minima permessa è associata all'inesco dei dispositivi di sicurezza e deve anche garantire condizioni di moto turbolento.

#### **ATTENZIONE**

È obbligatoria l'installazione di un filtro meccanico (a carico del cliente o disponibile come optional nella fornitura dell'unità) all'ingresso del circuito idraulico del condensatore/i e dell'evaporatore pena decadimento immediato della garanzia dell'unità

## 3.6 Istruzioni generali

#### **ATTENZIONE**

- Il presente manuale deve essere letto molto attentamente prima di trasportare, installare, usare o eseguire qualsiasi manutenzione sull'unità.
- Deve essere conservato con cura in luogo noto all'utente dell'unità, ai responsabili, agli incaricati del trasporto, installazione, uso, manutenzione, riparazione, smantellamento finale.
- Il presente manuale indica l'utilizzo previsto dell'unità e fornisce istruzioni per il trasporto, l'installazione, il montaggio, la regolazione e l'uso dell'unità. Fornisce informazioni per gli interventi di manutenzione, l'ordinazione dei ricambi, la presenza di rischi residui, l'istruzione del personale.
- È opportuno ricordare che il manuale di uso e manutenzione non può mai sostituire una adeguata esperienza dell'utilizzatore; per alcune operazioni di manutenzione particolarmente impegnative il presente manuale costituisce un promemoria delle principali operazioni da compiere per operatori con preparazione specifica acquisita, ad esempio, frequentando corsi di istruzione presso il costruttore.
- Il presente manuale è da considerarsi parte integrante dell'unità e deve essere conservato presso l'unità in un apposito contenitore fino alla demolizione finale dello stesso.

In caso di smarrimento o deterioramento richiederne una nuova copia al costruttore.

- Accertarsi che tutti gli utilizzatori abbiano capito a fondo le norme d'uso ed il significato di eventuali simboli riportati sull'unità.
- Possibili incidenti possono essere evitati seguendo queste istruzioni tecniche compilate con riferimento alla direttiva macchine 2006/42/ce e successive integrazioni.
- In ogni caso conformarsi sempre alle norme di sicurezza nazionali.
- Non rimuovere e non deteriorare le protezioni, le etichette e le scritte, particolarmente quelle imposte dalla legge.
- Sull'unità sono applicate targhe adesive che hanno lo scopo di renderne più sicuro l'uso, perciò è molto importante sostituirle se non sono più leggibili.
- Il presente manuale rispecchia lo stato della tecnica al momento della commercializzazione dell'unità e non può essere considerato inadeguato solo perché successivamente aggiornato in base a nuove esperienze.
- Il produttore ha il diritto di aggiornare la produzione e i manuali, senza l'obbligo di aggiornare produzione e manuali precedenti, se non in casi eccezionali.
- Per richiedere o ricevere eventuali aggiornamenti del manuale di uso e manutenzione o integrazioni, che saranno da considerarsi parte integrante del manuale, inoltrare la richiesta ai numeri telefonici riportati in questo manuale.
- Contattare il produttore per ulteriori informazioni e per eventuali proposte di miglioramento del manuale.
- Il produttore vi invita, in caso di cessione dell'unità, a segnalare l'indirizzo del nuovo proprietario per facilitare la trasmissione di eventuali integrazioni del manuale al nuovo mittente.

## 4 PRESCRIZIONI DI SICUREZZA

Di seguito vengono riportate alcune norme generali utili per garantire la sicurezza delle persone che si trovano a contatto con l'unità.

### **ATTENZIONE**

E' responsabilità dell'installatore e del proprietario del sito di installazione definire i dispositivi di sicurezza e protezione da utilizzare nelle operazioni di manutenzione dell'unità o in situazioni di pericolo nonchè le procedure di emergenza che devono essere adottate in quest'ultimo caso. Il tutto in accordo con le legislazioni vigenti e con le unità di soccorso locali.

### 4.1 Norme generali di sicurezza

#### 4.1.1 Conoscere a fondo l'unità

L'unità deve essere usata esclusivamente da personale qualificato, il quale ha l'obbligo di conoscerne le disposizioni e la funzione di tutti i comandi, gli strumenti, gli indicatori, le lampade spia e le varie targhette.

#### 4.1.2 Portare indumenti protettivi

Ogni operatore deve utilizzare i mezzi di protezione personale quali guanti, elmetto a protezione del capo, occhiali antinfortunistici, scarpe antinfortunistiche, cuffie per la protezione dal rumore.



### **ATTENZIONE**

Si prega di fare riferimento anche alla relativa sezione all'interno del capitolo 14 Schede di sicurezza fluido refrigerante p. 42.

#### 4.1.3 Usare un'attrezzatura di sicurezza

Sistemare una cassetta di pronto soccorso ed un estintore d'incendio nei paraggi dell'unità.



### **ATTENZIONE**

Si prega di fare riferimento anche alla relativa sezione all'interno del capitolo 14 Schede di sicurezza fluido refrigerante p. 42.

#### 4.1.4 Estintore incendi e pronto soccorso

Controllare la presenza e quindi la dislocazione dell'estintore d'incendio.

Assicurarsi periodicamente che gli estintori siano carichi e che sia chiaro il modo d'uso.

È necessario conoscere dove è custodita la cassetta di primo soccorso.

Controllare periodicamente che la cassetta di primo soccorso sia rifornita di disinfettanti, bende, medicinali, ecc.

È necessario sapere cosa fare in caso di incendio.

Assicurarsi di avere nelle vicinanze i numeri di telefono per il primo soccorso.

In caso di principio d'incendio, usare un estintore secondo le normative vigenti in materia. Contattare i vigili del fuoco.

### **AVVERTENZA**

La dotazione dell'estintore è di competenza del proprietario dell'immobile su cui viene installata l'unità.

### 4.2 Precauzioni generali

La direttiva macchine 2006/42/CE dà le seguenti definizioni (allegato 1.1.1.1):

**ZONA PERICOLOSA:** qualsiasi zona all'interno e/o in prossimità di una macchina in cui la presenza di una persona esposta costituisca un rischio per la sicurezza e la salute della stessa.

**PERSONA ESPOSTA:** qualsiasi persona che si trovi interamente o in parte in una zona pericolosa.

**OPERATORE:** la o le persone incaricate di installare, di far funzionare, di regolare, di eseguire la manutenzione, di pulire, di riparare e di trasportare la macchina.

### **AVVERTENZA**

— Prima di effettuare qualsiasi operazione o manutenzione sull'unità è fatto obbligo di leggere e seguire le indicazioni

riportate sul libretto di uso e manutenzione. Durante il lavoro è troppo tardi: in questo caso un utilizzo improprio o una manovra errata, potrebbe causare seri danni a persone o cose.

- Il datore di lavoro deve informare accuratamente tutti gli operatori sui rischi di infortunio e in particolare modo sui rischi derivanti dal rumore, sui dispositivi di protezione individuale predisposti e sulle regole antinfortunistiche generali previste da leggi o norme internazionali e del paese di destinazione dell'unità. Tutti gli operatori devono rispettare le norme antinfortunistiche internazionali e del paese di destinazione dell'unità al fine di evitare possibili incidenti. Si ricorda che la comunità europea ha emanato alcune direttive riguardanti la sicurezza e la salute dei lavoratori fra le quali si ricordano le direttive 89/391/CEE, 89/686/CEE, 89/654/CEE, 2009/104/CE, 89/656/CEE, 2003/10/CE, 92/58/CEE e 92/57/CEE che ciascun datore di lavoro ha l'obbligo rispettare e di fare rispettare. Nel caso in cui l'unità sia installata al di fuori della comunità europea, fare sempre riferimento alle norme vigenti nel paese di installazione.
- Prima di iniziare qualsiasi lavoro sull'unità ogni operatore deve conoscere perfettamente il funzionamento dell'unità e dei suoi comandi ed aver letto e capito tutte le informazioni contenute nel presente manuale.

#### **ATTENZIONE**

È vietata la manomissione o sostituzione di parti dell'unità non espressamente autorizzate dal PRODUTTORE.

L'uso di accessori, utensili, materiali di consumo o parti di ricambio diversi da quelli raccomandati dal PRODUTTORE e/o riportati nel presente manuale, possono costituire un pericolo per gli operatori e/o danneggiare l'unità.

Qualsiasi intervento di modifica dell'unità non espressamente autorizzato dal PRODUTTORE solleva la ditta costruttrice da qualsiasi responsabilità civile o penale.

#### **AVVERTENZA**

- È severamente proibito rimuovere o manomettere qualsiasi dispositivo di sicurezza.
- Qualsiasi operazione di installazione, manutenzione ordinaria e manutenzione straordinaria deve avvenire con l'unità ferma e priva di alimentazione elettrica.
- Una volta effettuata la pulizia dell'unità l'operatore dovrà verificare che non vi siano parti logorate o danneggiate o non solidamente fissate, in caso contrario chiedere l'intervento del tecnico di manutenzione. Deve essere posta particolare attenzione allo stato di integrità delle tubazioni sotto pressione o di altri organi soggetti a usura. Si deve inoltre verificare che non vi siano perdite di fluido, o di altre sostanze pericolose. Se si verificano tali situazioni è fatto divieto all'operatore di riavviare l'unità prima che vi sia posto rimedio. Nel caso che questi fatti siano stati riscontrati, l'operatore, prima di allontanarsi, deve apporre sull'unità un cartello segnalante che la stessa è in manutenzione ed è vietato avviarla.
- È vietato l'uso di fluidi infiammabili nelle operazioni di pulizia.
- Verificare periodicamente lo stato delle targhette e provvedere, se necessario, al loro ripristino.
- Il posto di lavoro degli operatori deve essere mantenuto pulito, in ordine e sgombro da oggetti che possono limitare un libero movimento.
- Gli operatori devono evitare operazioni maldestre, in posizioni scomode che possono compromettere il loro equilibrio.

- Gli operatori devono prestare attenzione ai rischi di intrappolamento e impigliamento di vestiti e/o capelli negli organi in movimento; si raccomanda l'utilizzo di cuffie per il contenimento di capelli lunghi.
- Anche l'utilizzo di catenelle, braccialetti ed anelli possono costituire un pericolo.
- Il posto di lavoro deve essere adeguatamente illuminato per le operazioni previste. Una illuminazione insufficiente o eccessiva può comportare dei rischi.
- Le istruzioni, le regole antinfortunistiche e le avvertenze contenute nel presente manuale devono essere sempre rispettate.

### 4.2.1 Avvertenze di sicurezza

Le unità sono state progettate e costruite in base allo stato attuale dell'arte e delle regole vigenti della tecnica come refrigeratori di fluido e pompe di calore e/o refrigeratori di fluido con scambio di free-cooling destinati al raffreddamento di acqua o miscela di acqua ed agente anticongelante, per impianti di climatizzazione civile e di raffreddamento industriale. Si è fatta osservanza delle leggi, disposizioni, prescrizioni, ordinanze, direttive in vigore per tali macchine.

I materiali usati e le parti di equipaggiamento, nonché i procedimenti di produzione, garanzia di qualità e controllo soddisfano le massime esigenze di sicurezza ed affidabilità.

Usandole per gli scopi specificati nel presente manuale d'uso, manovrandole con la dovuta diligenza ed eseguendo accurate manutenzioni e revisioni a regola d'arte, si possono mantenere prestazioni, funzionalità continua e durata delle unità.

### 4.2.2 Sicurezza antinfortunistica

Il PRODUTTORE non risponde di incidenti, durante l'uso dell'unità, dovuti alla non osservanza da parte dell'utente, di leggi, disposizioni, prescrizioni e regole vigenti per i refrigeratori di fluido e pompe di calore e/o refrigeratori di fluido con scambio di free-cooling.

### 4.2.3 Sicurezza di esercizio

Il PRODUTTORE non risponde in caso di anomalie di funzionamento e danni se l'unità:

- viene usata per scopi diversi da quelli per cui è destinata;
- non è manovrata e mantenuta secondo le norme di servizio specificate nel seguente manuale;
- non viene sottoposta periodicamente e costantemente alla manutenzione come prescritto o vengono usati pezzi di ricambio non originali;
- viene modificata o viene sostituito qualche componente senza autorizzazione scritta del PRODUTTORE, specialmente quando l'efficacia degli impianti di sicurezza sia stata diminuita o eliminata di proposito;
- viene usata al di fuori dell'ambito di temperatura ammessa.

### 4.2.4 Zone a rischio residuo

#### **PERICOLO**

In alcune zone dell'unità sono presenti rischi residui che non è stato possibile eliminare in fase di progettazione o delimitare con ripari data la particolare funzionalità dell'unità. Ciascun operatore deve conoscere i rischi residui presenti in questa unità al fine di prevenire eventuali incidenti.

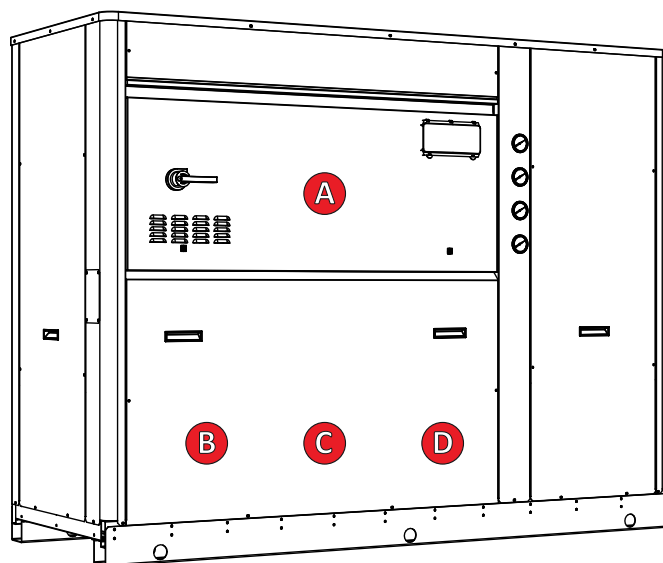

- A. Pericolo di incendio
- B. Pericolo di esplosioni per la presenza di circuiti in pressione
- C. Pericolo di inquinamento per la presenza di refrigerante nel circuito
- D. Pericolo di ustioni per la presenza di tubazioni ad alta temperatura

#### **AVVERTENZA**

Al fine di evitare i rischi sopra elencati è di fondamentale importanza:

- intervenire sul quadro elettrico rispettando le indicazioni del costruttore;
- per evitare rischi d'urto o abrasione nella zona ventole togliere l'alimentazione all'unità prima di intervenire;
- non depositare oggetti metallici all'interno del quadro elettrico;
- non depositare sostanze infiammabili nelle vicinanze della macchina;
- non modificare nessun componente del circuito frigorifero;
- non far lavorare la macchina al di fuori dei limiti indicati dal costruttore;
- smaltire in maniera corretta tutti i materiali che compongono la macchina, utilizzare attrezzature idonee per il recupero del gas refrigerante (vedi capitolo "Messa fuori servizio dell'unità");
- non toccare i componenti interni durante il funzionamento senza adeguate protezioni.

## 4.3 Ubicazione delle targhette di sicurezza

### 4.3.1 Descrizione della simbologia di sicurezza

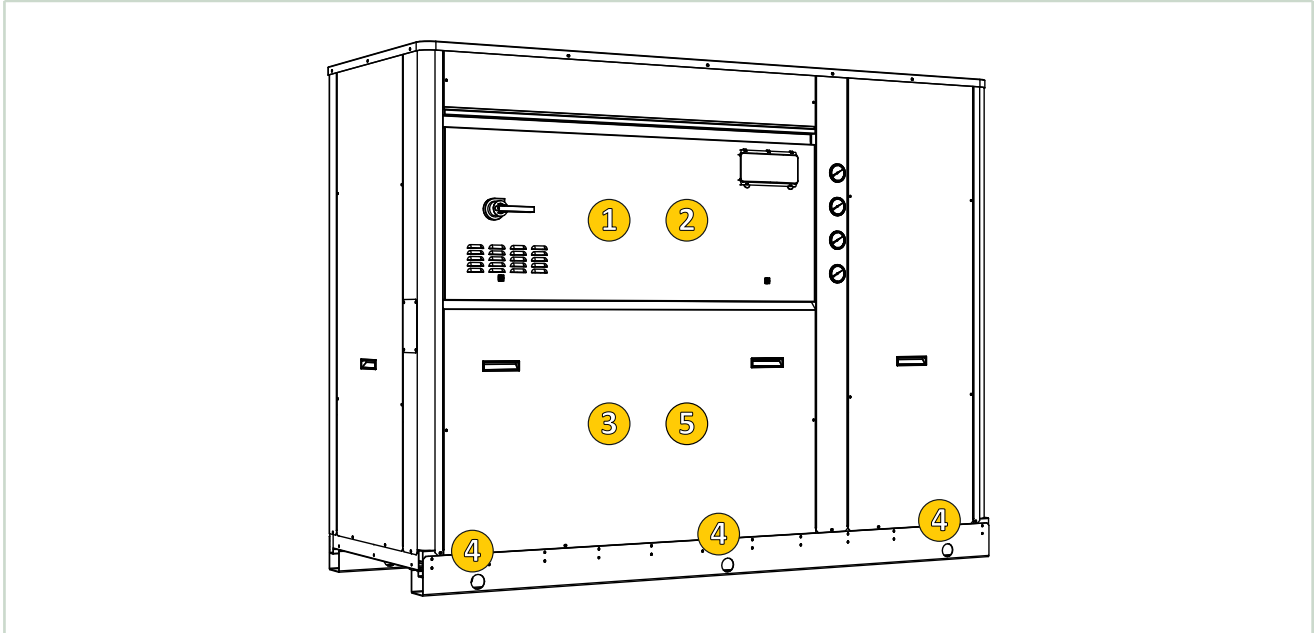

<p><b>1</b></p> <p>A. Avvertenza di pericolo dovuto alla non conoscenza di tutte le funzioni dell'unità ed ai rischi conseguenti. B. Leggere attentamente il manuale di uso e manutenzione prima di mettere in funzione l'unità.</p>	
<p><b>2</b></p> <p>Targhetta alimentazione elettrica (su quadro elettrico).</p>	
<p><b>3</b></p> <p>A. Pericolo parti calde (su compressori). B. Pericolo presenza tensione elettrica (su compressori). C. Pericolo ustioni (su compressori).</p>	
<p><b>4</b></p> <p>Punti di ancoraggio per il sollevamento.</p>	
<p><b>5</b></p> <p>Liquido refrigerante (su compressori).</p>	

## 4.4 Precauzioni per la manutenzione

### 4.4.1 Attrezzi

Usare solo attrezzi idonei alle operazioni di service e manutenzione in sicurezza.

Al fine di evitare lesioni personali, non utilizzare attrezzi consumati o danneggiati, di bassa qualità o improvvisati.

Attrezzi non prescritti o modificati senza consenso fanno decadere la responsabilità del costruttore per danni causati.

### 4.4.2 Personale

La manutenzione ordinaria prescritta nel presente manuale deve essere eseguita solo da personale autorizzato ed addestrato. Per la manutenzione o revisione di componenti non specificati in questo manuale rivolgersi al PRODUTTORE.

### 4.4.3 Mantenere pulita l'unità

Imbrattamenti di olio e grasso, attrezzi o pezzi guasti sparsi, sono dannosi alle persone perché possono causare scivolamenti o provocare cadute. Tenere sempre pulita ed in ordine l'area in cui si trova l'unità.

Per la pulizia dell'unità non usare gasolio, petrolio o solventi in quanto i primi lasciano una patina oleosa che favorisce l'adesione di polvere, mentre i solventi (anche se deboli) danneggiano la vernice e quindi favoriscono la formazione di ruggine.

Se un getto d'acqua penetra nelle apparecchiature elettriche oltre a indurre ossidazione dei contatti, può causare un malfunzionamento dell'unità.

Per questo non usare getti d'acqua o vapore su sensori, connettori o qualsiasi parte elettrica.

### 4.4.4 Targhe di avvertenza

Prima di iniziare qualsiasi operazione di manutenzione, spegnere l'unità.

Se altre persone avviano l'unità ed azionano i pulsanti di comando mentre si eseguono operazioni di manutenzione, si possono verificare pericoli di seri danni o morte.

Per evitare questi pericoli, prima di eseguire la manutenzione, appendere attorno all'unità delle targhe di attenzione.

### 4.4.5 Avvertenze per le verifiche e la manutenzione

Applicare un cartello con la scritta: "IN VERIFICA" su tutti i lati dell'unità.

Controllare attentamente l'unità seguendo l'elenco delle operazioni riportate nel presente manuale.



### 4.4.6 Cura e manutenzione

La causa di molti danni ed incidenti è imputabile ad errori di manutenzione, quali:

- mancanza di acqua nel circuito;
- errata percentuale di anticongelante nel circuito idraulico;
- refrigerante non adeguato;
- mancanza di pulizia nella zona dell'unità;
- inefficienza del circuito (danneggiamenti degli scambiatori, collegamenti dei tubi, serraggio tubi, viti, ecc.).

Eseguire accuratamente i lavori di manutenzione anche per la propria sicurezza.

Non rinviare mai lavori di riparazioni.

Incaricare dei lavori di riparazione soltanto personale specializzato o autorizzato.

Osservare sempre le seguenti norme di sicurezza, anche quando si ha la piena padronanza di tutti gli elementi di manovra:

- mantenere sempre pulita l'unità e la zona circostante;
- prima di iniziare il lavoro controllare che i dispositivi di protezione funzionino perfettamente;
- assicurarsi che nella zona dell'unità non entrino persone non qualificate o non incaricate.

## 4.5 Precauzioni in caso di perdita di refrigerante

Nel caso in cui l'unità venga caricata con un refrigerante classificato A2L, (refrigerante a bassa infiammabilità), l'unità è dotata di un sensore di perdite di refrigerante all'interno di ogni scatola

del compressore (se presente) e all'interno di tutte le sezioni separate della scatola elettrica.

Si applica la seguente catena di sicurezza: EVENTO - AZIONE - SEGNALE

Ogni sensore è impostato su due diverse soglie di concentrazione. La soglia dipende dal tipo di refrigerante ed è elencata nella tabella seguente:

Refrigerante	Classificazione	Soglia di basso livello	Soglia di alto livello
R1234ze	A2L	500 ppm	900 ppm

Le seguenti immagini e la tabella descrivono la catena di sicurezza EVENTO - AZIONE - SEGNALE

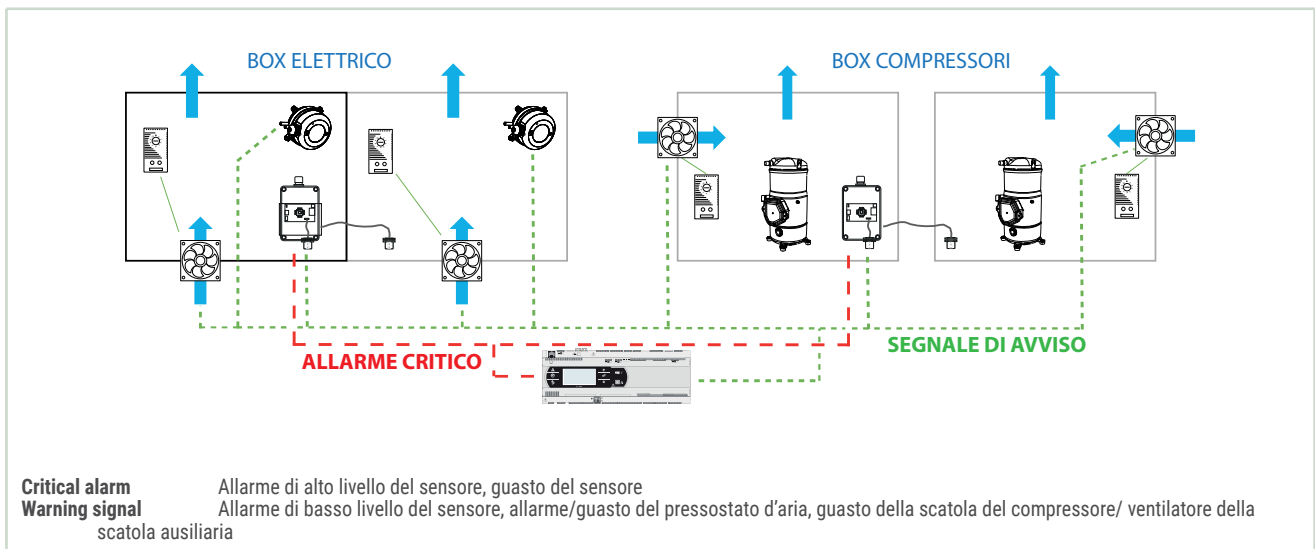

EVENTO	AZIONE	SEGNALE
Allarme di guasto del ventilatore della scatola del compressore	Attivazione ventilatori scatola elettrica (quando T aria <= T limite)	Segnale di avvertimento dedicato
Sottopressione all'interno del quadro elettrico dell'allarme/guasto	Attivazione ventole della scatola del compressore	Segnale di avvertimento dedicato
Allarme di basso livello	Attivazione ventole del box compressore Attivazione ventilatori della scatola elettrica (quando T aria <= T limite)	Segnale di avvertimento dedicato
Guasto del sensore del refrigerante	Spegnere tutta l'unità (alimentazione elettrica ancora presente)	Allarme grave generale + Allarme grave dedicato
Allarme di alto livello	Spegnere tutta l'unità (alimentazione elettrica ancora presente)	Allarme grave generale + Allarme grave dedicato

### ⚠ PERICOLO

I dispositivi di sicurezza del refrigerante non sono attivi quando l'unità non è alimentata: rischio di presenza di refrigerante nel quadro elettrico. Controllare eventuali perdite di refrigerante con un dispositivo adatto prima di avviare l'unità.

### 🔊 AVVERTENZA

Seguire le seguenti istruzioni in caso di segnalazione di perdita di refrigerante da parte dei sensori installati a bordo macchina o eventualmente presenti in prossimità della macchina:

- In caso di allarme di basso livello, contattare l'assistenza tecnica.
- Non sostare in prossimità della macchina.

E' necessario disporre di una segnalazione remota di allarme refrigerante, affinché non sia necessario avvicinarsi alla

macchina in caso di allarme. Tale segnalazione remota può essere eseguita:

- Tramite display remoto, disponibile come opzione e acquistabile in ogni momento contattando il servizio post-vendita.
- Attraverso una lettura degli allarmi dell'unità tramite comunicazione remota (es. via Modbus o Ethernet) e predisponendo a distanza dall'unità apposita segnalazione di pericolo da attivare in caso di allarme.

### ⚠ ATTENZIONE

In caso di allarme grave:

- Togliere tensione al gruppo frigo, mantenendo attiva la segnalazione dell'allarme dedicato tramite contatto cablato (vedere schema elettrico).
- Contattare l'assistenza tecnica.

L'assistenza tecnica dovrà:



- Arieggiare bene per almeno 5 minuti tutti i vani chiusi della macchina, prima di dare tensione.
- Verificare eventuali perdite nel circuito frigo.
- Una volta sistemato il circuito e ripristinata la carica refrigerante, richiudere i vani e dare tensione al chiller, se non ci sono allarmi, è possibile far ripartire la macchina

## 5 DESCRIZIONE E DATI TECNICI

### 5.1 Le serie

#### 5.1.1 Solo caldo

Le serie EKW di pompe di calore raffreddate ad acqua includono questa gamma di modelli:

- EKW K pompa di calore acqua-acqua – solo caldo – alte temperature lato utenza.

Pompe di calore EKW sono disponibili con progettazioni acustiche differenti ("S" standard, "L" basso rumore).

Le macchine EKW sono sviluppate in esecuzione completamente carenata per un'eccezionale silenziosità d'assieme, che ne consente l'installazione anche in ambienti non confinati ed introducono un'innovativa forma arrotondata che ne addolcisce l'impatto estetico.

Le unità EKW sono identificate dalla seguente sigla:

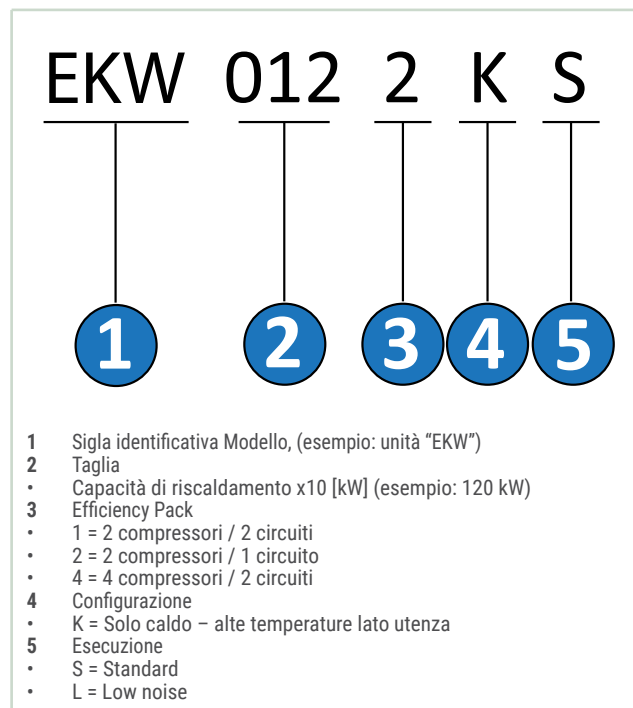

#### 5.1.2 Struttura

Tutte le unità EKW hanno una base autoportante. L'unità dispone di un esclusivo design che gli conferisce un aspetto attraente. Questa caratteristica, insieme all'uso estensivo di materiale fonoassorbente – una funzionalità opzionale di modelli a basso rumore – riduce il rumore a livelli eccezionalmente bassi.

#### 5.1.3 Limiti di funzionamento

##### 5.1.3.1 Diagramma dei limiti di funzionamento

###### AVVERTENZA

La scelta delle differenti opzioni disponibili può portare alla modifica dell'involucro sotto riportato.

Si prega di fare riferimento al manuale della specifica configurazione selezionata.

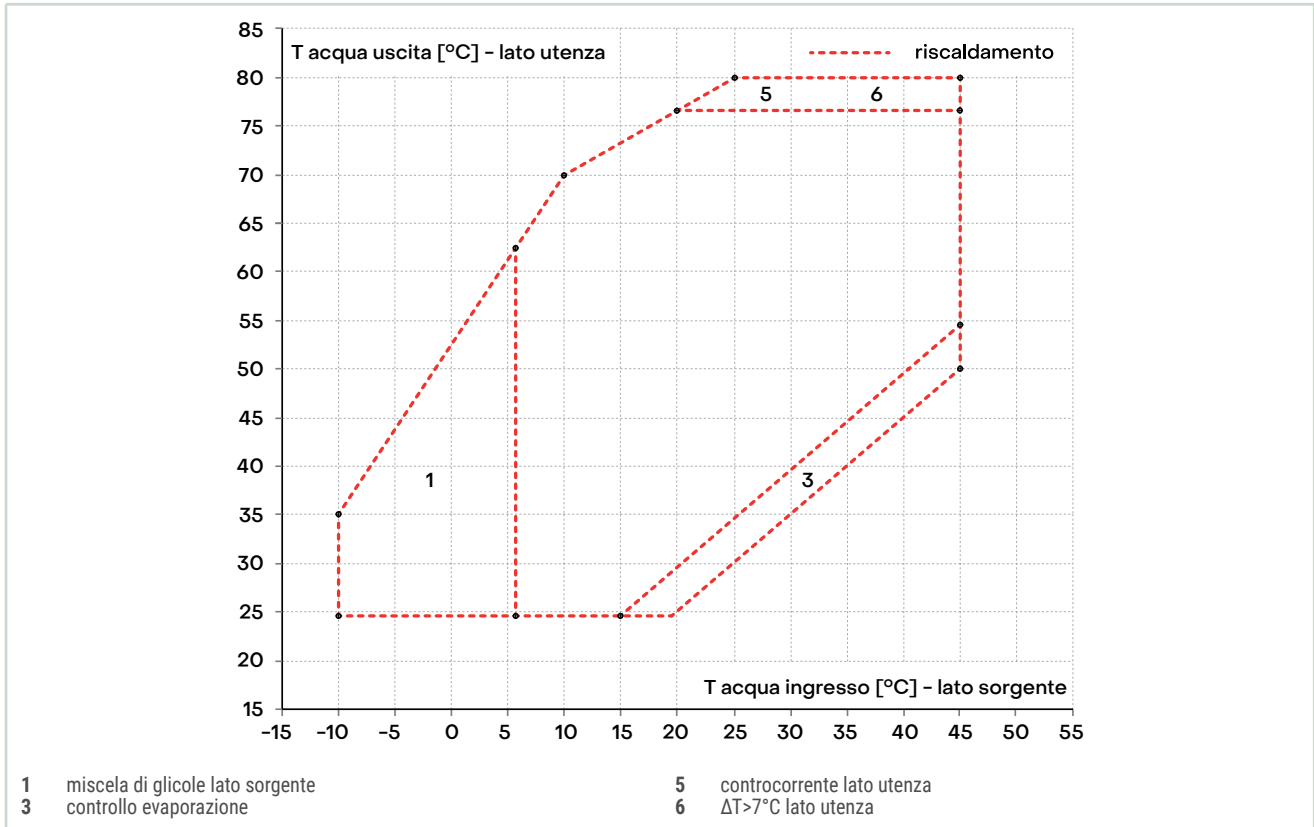

### 5.1.3.2 Dispositivi anti-vibrazione in gomma

Le unità EKW possono essere attrezzate con dispositivi anti-vibrazione in gomma.

**ATTENZIONE**

Per l'esatta posizione di ogni piedino fare riferimento al disegno quotato allegato.

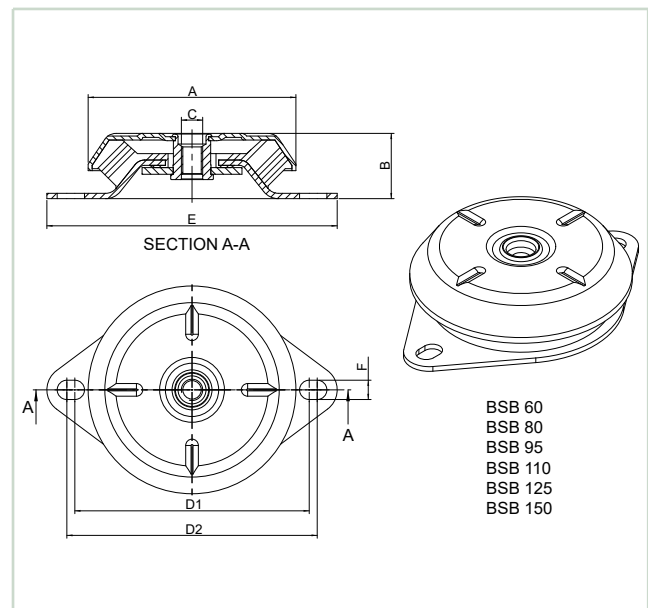
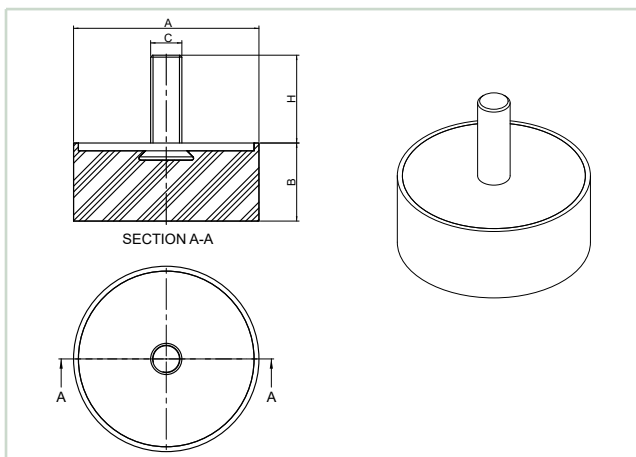

CODICE		D 60-95
A	mm	95
B	mm	40
C	mm	M-16
H	mm	45
CARICO MAX	daN	1200
f	mm	8

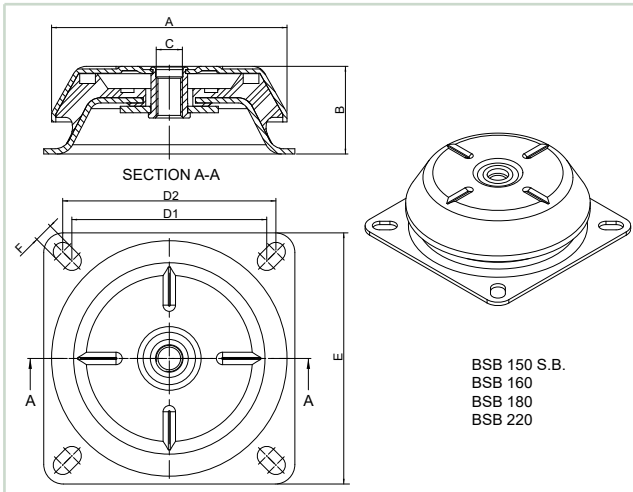

CODICE		BSB150	BSB180	BSB180
A	mm	155	180	180
B	mm	49	67	67
C	mm	M-16	M-20	M-20
D1	mm	176	149	149
D2	mm	188	163	163
E	mm	218	192	192
F	mm	14.5	14.5	14.5
PESO	g	1818	3800	3800
CARICO	kg	950	1750	2100
DUREZZA		50 Sh	50 Sh	60 Sh

**ATTENZIONE**

I valori mostrati sono indicativi a causa delle tolleranze sulle durezze dell'elastomero e di altri fattori; possono essere verificati in caso di effettiva necessità.

» FREQUENZE PROPRIE Tipo BSB

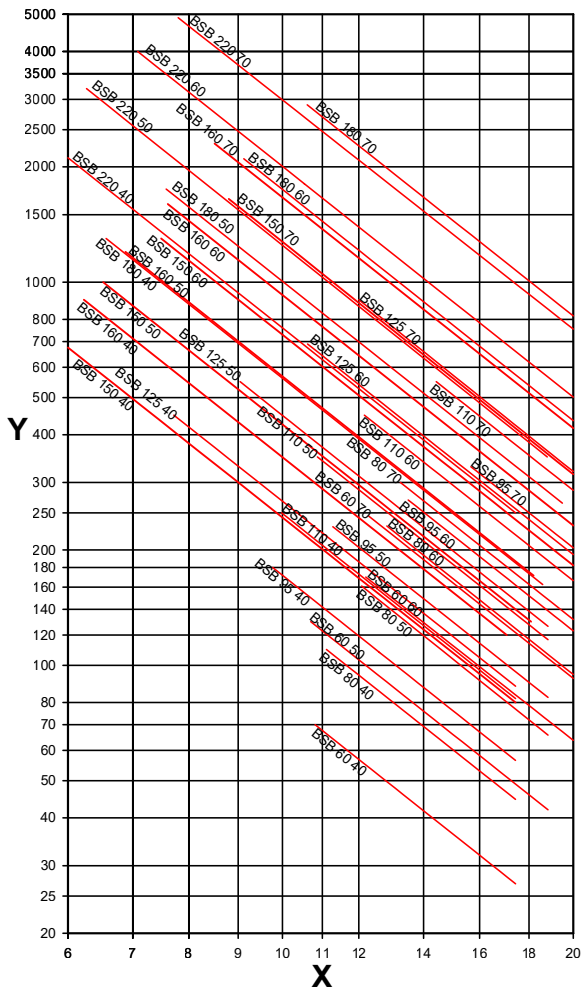

X frequenza propria Hz  
Y carico (kg)

» CURVE CARICO-FLESSIONE Tipo BSB

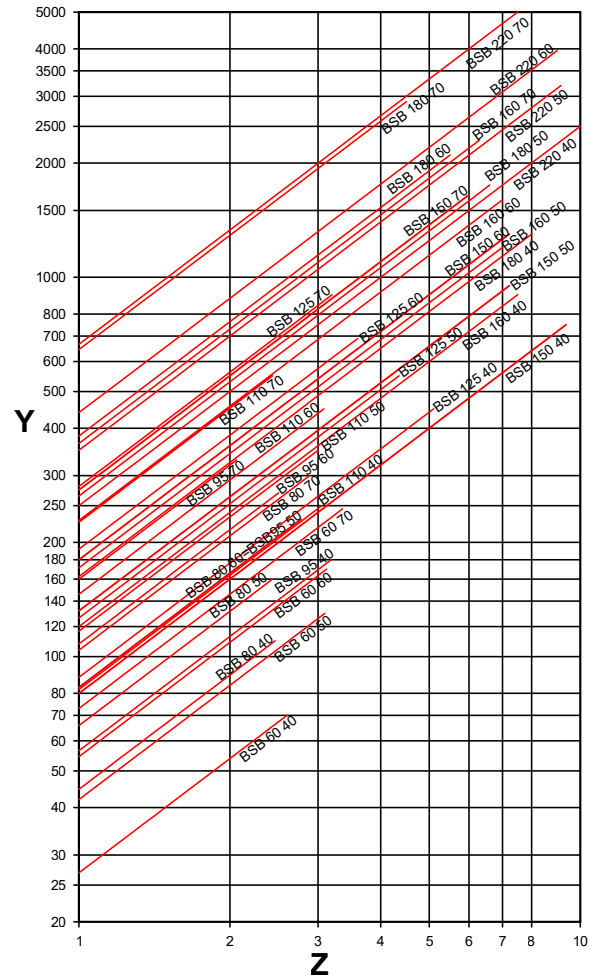

Z flessione (mm)  
Y carico (kg)

### 5.1.3.3 Dispositivi anti-vibrazione a molla

Le unità EKW possono essere attrezzate con dispositivi anti-vibrazione a molla illustrati sotto.

**ATTENZIONE**

Per l'esatta posizione di ogni piedino fare riferimento al disegno quotato allegato.

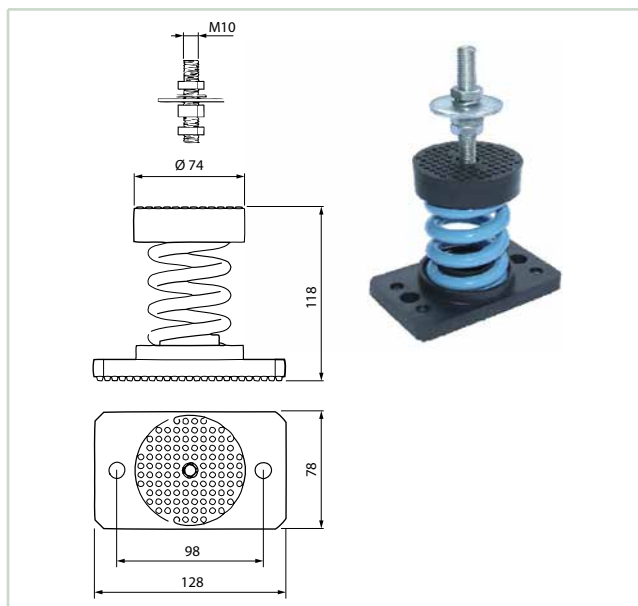

Frame	Antivibrante a molla
1	EMCV 305
2	EMCV 305
3	EMCV 305
3+	EMCV 305
4	EMCV 305
5	EMCV 305
6-7	EMCV47

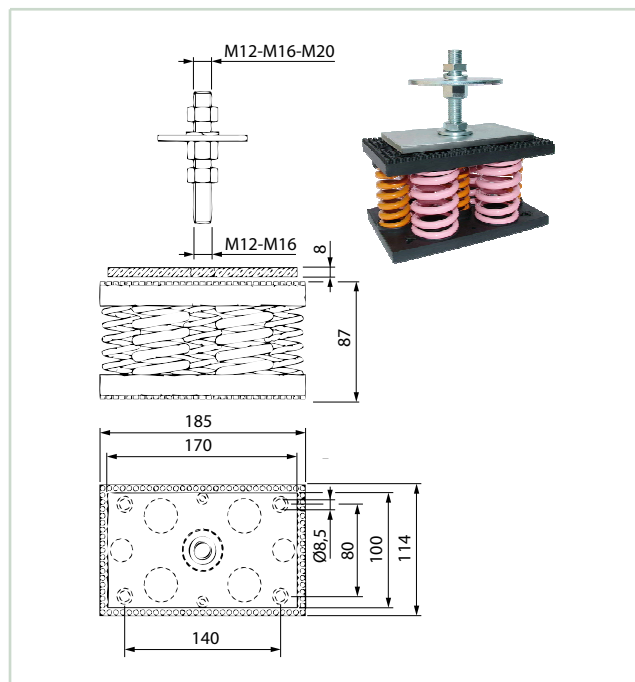

Frame	Antivibrante a molla
F1	RF411-Z220-124
F2	RF411-Z220-124
F3	RF411-Z220-124
F4	RF412-Z220-X108
F5	RF412-Z220-X108
F6	RF412-Z220-X108
F4S	RF411-Z220-124
F5S	RF411-Z220-124
F6S	RF411-Z220-124

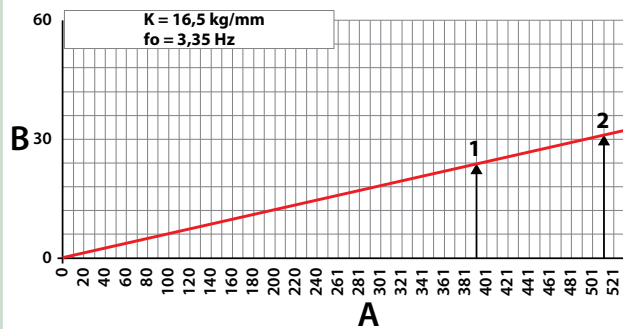
**» Supporto Antivibrante: EMCV305**

A	carico (kg)	fo	frequenza propria
B	deflessione (mm)	1	carico max. consigliato
K	rigidezza antivibrante	2	molla a pacco

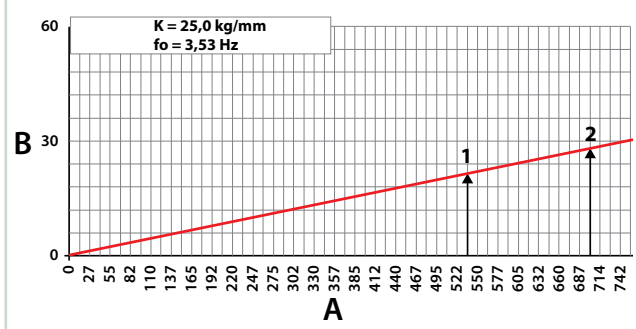
**» Supporto Antivibranti: EMCV47**

A	carico (kg)	fo	frequenza propria
B	deflessione (mm)	1	carico max. consigliato
K	rigidezza antivibrante	2	molla a pacco

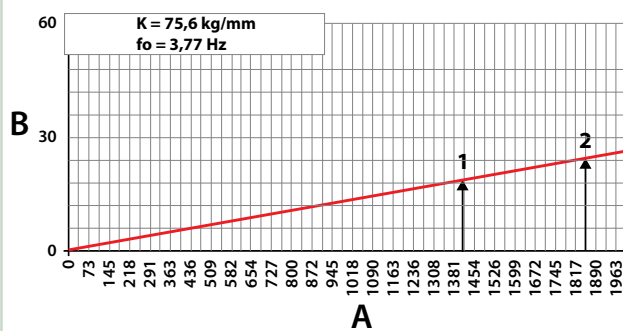
**» Supporto Antivibranti: RF411-Z220-124**

A	carico (kg)	fo	frequenza propria
B	deflessione (mm)	1	carico max. consigliato
K	rigidezza antivibrante	2	molla a pacco

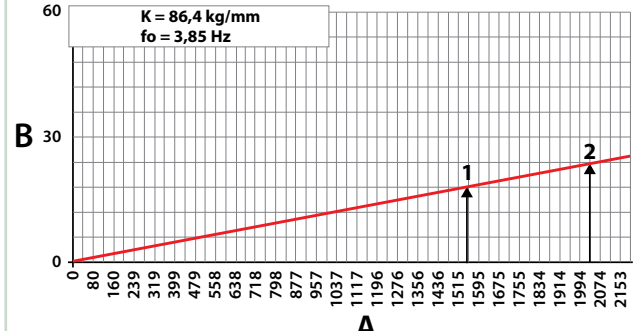
**» Supporto antivibrante: RF412-Z220-X108**

A	carico (kg)	fo	frequenza propria
B	deflessione (mm)	1	carico max. consigliato
K	rigidezza antivibrante	2	molla a pacco

**5.1.4 Circuito refrigerante**

L'intero circuito refrigerante è costruito nello stabilimento del produttore usando solo componenti dei marchi caratterizzati dalla migliore qualità e con processi conformi alle specifiche della Direttiva 97/23 per la brasatura.

Le pompe di calore prevedono un singolo o un doppio circuito e utilizzano solo componenti forniti dai principali produttori internazionali.

**Compressore:** sono utilizzati da 2 a 4 compressori scroll ottimizzati per alte temperature sia in evaporazione che condensazione.

**Evaporatore:** evaporatore a piastre bicircuito lato refrigerante e monocircuito lato acqua, ottimizzato per la massimizzazione della capacità di scambio termico (fluidi in controcorrente pura). Isolamento incluso alla consegna. Connessione idraulica lato acqua. Valvola di espansione elettronica per ogni circuito.

**Dispositivi di sicurezza:** interruttore di alta pressione con settaggio fissato e riavviamento manuale, interruttore di bassa pressione con settaggio fissato e riavviamento semiautomatico. Flussostato a paletta. Protezione termica dei compressori (magnetotermica opzionale).

**Pannello elettrico:** controllore PLC, un alimentatore con interruttore di blocco sportello. Protezione magnetotermica per gli ausiliari. Grado di protezione IP55.

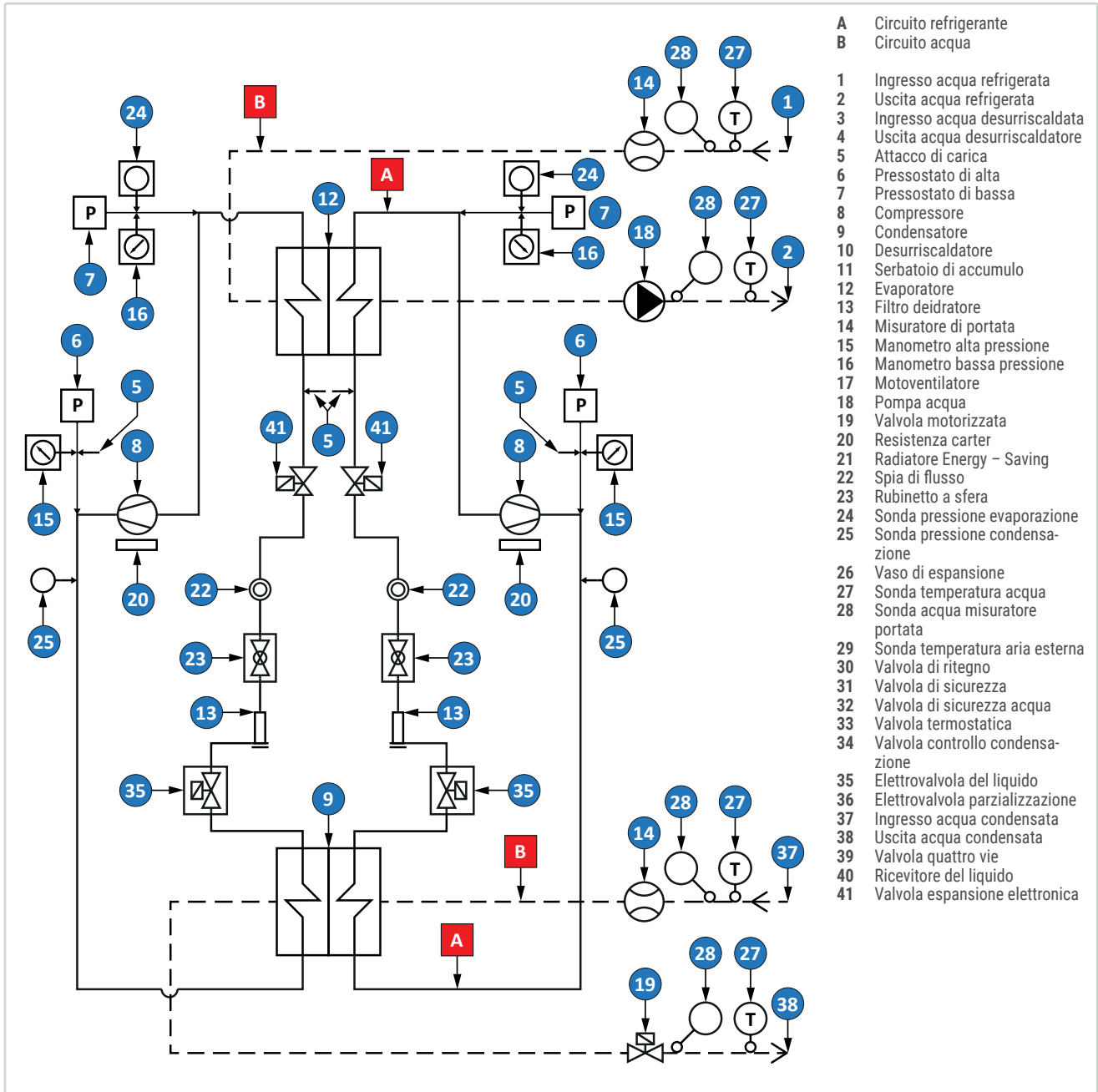

**AVVERTENZA**

Il produttore si riserva di applicare modifiche allo schema riportato a scopo di miglioramento del prodotto. Fare sempre riferimento allo schema nella documentazione a bordo macchina.

## 6 ISPEZIONE, TRASPORTO, POSIZIONAMENTO

### 6.1 Ispezione

All'atto del ricevimento dell'unità, verificarne l'integrità: la macchina ha lasciato la fabbrica in perfetto stato; eventuali danni dovranno essere immediatamente contestati al trasportatore ed annotati sul Foglio di Consegna prima di controfirmarlo.

**AVVERTENZA**

Eneren o il suo Agente dovranno essere messi al corrente quanto prima sull'entità del danno.

**AVVERTENZA**

Il Cliente deve compilare un rapporto scritto concernente ogni eventuale danno rilevante.

### 6.2 Sollevamento e trasporto

**ATTENZIONE**

Durante lo scarico ed il posizionamento dell'unità, va posta la massima cura nell'evitare manovre brusche o violente.

I trasporti interni dovranno essere eseguiti con cura e delicatezza, evitando di usare come punti di forza i componenti della macchina.

L'unità va sollevata utilizzando tubi senza saldatura (seamless) - rif. EN10255 S195T - in acciaio Ø1½" GAS di spessore almeno 3 mm infilati nei fori previsti sui longheroni di base (vedi fig. sotto) e contrassegnati con gli appositi adesivi.

Le tubazioni che dovranno sporgere almeno 300mm da ogni lato saranno imbracate con delle funi tutte uguali ed assicurate al gancio di sollevamento.

**ATTENZIONE**

Prevedere dei fermi alle estremità dei tubi allo scopo di evitare che, a causa del peso, la fune si sfilì dal tubo stesso.

**AVVERTENZA**

Utilizzare corde o cinghie lunghe abbastanza da superare l'altezza della macchina e barre e tavole distanziatrici poste sulla sommità dell'unità per non danneggiare i fianchi e la parte superiore dell'unità stessa.

**ATTENZIONE**

In tutte le operazioni di sollevamento assicurarsi di aver saldamente ancorato l'unità, al fine di evitare ribaltamenti o cadute accidentali.

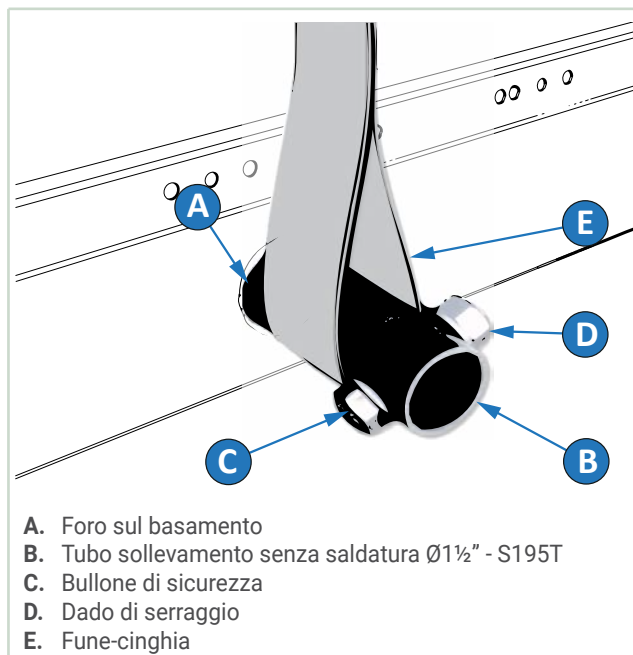

- A. Foro sul basamento
- B. Tubo sollevamento senza saldatura Ø1½" - S195T
- C. Bullone di sicurezza
- D. Dado di serraggio
- E. Fune-cinghia

### 6.3 Disimballaggio

**ATTENZIONE**

L'imballo dell'unità deve essere rimosso con cura evitando di arrecare possibili danni alla macchina.

**AVVERTENZA**

I materiali che costituiscono l'imballo sono di natura diversa, legno, cartone, nylon ecc.

È buona norma conservarli separatamente e consegnarli per lo smaltimento o l'eventuale riciclaggio, alle aziende preposte allo scopo e ridurne così l'impatto ambientale.

### 6.4 Posizionamento

È opportuno prestare attenzione ai punti seguenti per determinare il sito migliore ove installare l'unità ed i relativi collegamenti:

- dimensioni e provenienza delle tubazioni idrauliche;
- ubicazione dell'alimentazione elettrica;
- accessibilità per le operazioni di manutenzione o riparazione;
- solidità del piano di supporto;

Tutti i modelli della serie EKW sono progettati e costruiti per installazioni interne e data la particolare cura posta all'insonorizzazione ed alla chiusura dei componenti e parti calde in genere, non necessitano di locali dedicati.



 **AVVERTENZA**

E' consigliabile interporre tra il telaio di base ed il piano di appoggio un nastro di gomma rigido.

---

## 7 INSTALLAZIONE

### 7.1 Requisiti per gli spazi di installazione

Le connessioni idrauliche e frigorifere nel caso delle unità con condensatore remoto, sono previste sul tetto dell'unità e ciò consente di posizionare la macchina praticamente contro la parete posteriore, solo per talune taglie di potenza (quelle più elevate) sono previsti gli attacchi idraulici sulla parete retro.

#### ⚠ ATTENZIONE

È di fondamentale importanza assicurare i seguenti spazi di servizio:

- lato posteriore: min. 0 metri (tranne le 2 ultime taglie);
- lato quadro elettrico: min. 1,0 metri per garantire accessibilità per ispezione e/o manutenzione ai componenti frigoriferi;
- laterale: minimo 0,5 m per eventuali manutenzioni straordinarie;
- lato superiore: min. 1,0 metri per consentire un corretto collegamento al piping esterno idraulico e frigorifero.

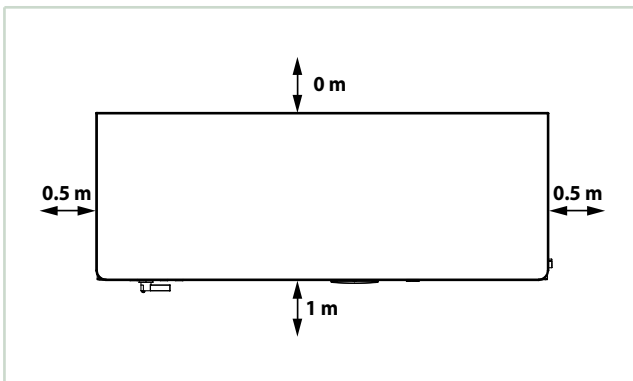

### 7.2 Raccomandazioni generali per i collegamenti idraulici

Quando ci si appresta a realizzare il circuito idraulico per l'evaporatore, è buona norma attenersi alle seguenti prescrizioni e comunque attenersi alla normativa nazionale o locale (si faccia riferimento agli schemi allegati al manuale).

Raccordare le tubazioni al refrigeratore tramite giunti flessibili al fine di evitare la trasmissione delle vibrazioni e compensare le dilatazioni termiche.

Riferirsi alla tabella dati tecnici per la tipologia e le dimensioni degli attacchi idraulici e frigoriferi [solo versioni con condensatore remoto]

#### 🔊 AVVERTENZA

Si consiglia d'installare sulle tubazioni i seguenti componenti:

- indicatori di temperatura e pressione per la normale manutenzione e controllo del gruppo. Il controllo della pressione lato acqua consente di valutare la corretta funzionalità del

- vaso d'espansione e d'evidenziare in anticipo eventuali perdite d'acqua dell'impianto;
- pozzetti sulle tubazioni d'ingresso ed uscita per i rilievi di temperatura, per una visione diretta delle temperature d'esercizio. Esse possono comunque essere consultate mediante il microprocessore di bordo macchina;
- valvole di intercettazione (saracinesche) per isolare l'unità dal circuito idraulico in caso interventi di manutenzione;
- filtro metallico (tubazione in ingresso) a rete con maglia non superiore ad 1 mm, per proteggere lo scambiatore da scorie o impurità presenti nelle tubazioni. Tale prescrizione è importante soprattutto al primo avviamento;
- valvole di sfiato, da collocare nelle parti più elevate del circuito idraulico, per permettere lo spurgo dell'aria. Sui tubi interni macchina sono presenti delle valvoline manuali di sfiato per lo spurgo di bordo macchina: tale operazione va eseguita con il gruppo privo di tensione;
- rubinetto di scarico e ove necessario, serbatoio di drenaggio per permettere lo svuotamento dell'impianto per le operazioni di manutenzione o le pause stagionali.

### 7.3 Collegamento idraulico all'evaporatore

#### ⚠ ATTENZIONE

È di fondamentale importanza che l'ingresso dell'acqua avvenga in corrispondenza della connessione contrassegnata con la scritta "ingresso acqua".

In caso contrario si correrebbe il rischio di gelare l'evaporatore, dal momento che il controllo da parte del termostato antigelo verrebbe vanificato ed inoltre non sarebbe rispettata la circolazione in controcorrente nel funzionamento in raffreddamento. Le dimensioni e la posizione delle connessioni idrauliche sono riportate nelle tabelle dimensionali nel presente manuale.

#### ⚠ ATTENZIONE

- Il circuito idraulico deve essere realizzato in maniera tale da garantire la costanza della portata d'acqua nominale (+/- 15%) all'evaporatore in ogni condizione di funzionamento.
- Sulle unità EKW è previsto di serie un dispositivo per il controllo della portata dell'acqua (flussostato a paletta) sul circuito idraulico, nelle immediate vicinanze dell'evaporatore.
- In caso di manomissione di tale dispositivo, la garanzia viene a decadere immediatamente.
- È obbligatoria l'installazione di un filtro metallico a rete con maglia inferiore ad 1mm, sulla tubazione di ingresso dell'acqua.
- È vivamente consigliata l'installazione di una valvola di sicurezza sul circuito idraulico. In caso di anomalie gravi nell'impianto (ad es. Incendio) essa permetterà di scaricare il sistema evitando possibili scoppi. Collegare sempre lo scarico ad una tubazione di diametro non inferiore a quello dell'apertura della valvola, e convogliarlo in zone nelle quali il getto non possa recare danno alle persone.

**⚠ PERICOLO**

Durante le operazioni di allacciamento idraulico non operare mai con fiamme libere in prossimità od all'interno dell'unità.

L'azione dei compressori è intermittente, in quanto la richiesta frigorifera dell'utenza può non coincidere con quella erogata dall'unità EKW.

Negli impianti a basso contenuto di acqua, dove l'effetto di inerzia termica della stessa è meno sensibile, è opportuno verificare che il contenuto d'acqua della sezione in mandata verso gli utilizzatori soddisfi la seguente relazione:

$$V = \frac{C_c \times \Delta t}{\rho \times Sh \times \Delta T \times N_s}$$

<b>V</b>	contenuto d'acqua sezione utilizzatori [m <sup>3</sup> ]
<b>Sh</b>	calore specifico del fluido [J/(kg/°C)]
<b>ρ</b>	densità del fluido [kg/m <sup>3</sup> ]
<b>Δt</b>	tempo minimo fra 2 ripartenze dei compressori [s]
<b>ΔT</b>	differenziale ammesso sulla Tacqua [°C]
<b>Cc</b>	potenza frigorifera [W]
<b>Ns</b>	N°gradini di parzializzazione

La figura seguente mostra l'effetto integrato e bilanciato del serbatoio di accumulo. La sua funzione favorisce un controllo preciso della temperatura secondo i parametri ambiente dei gruppi collegati.

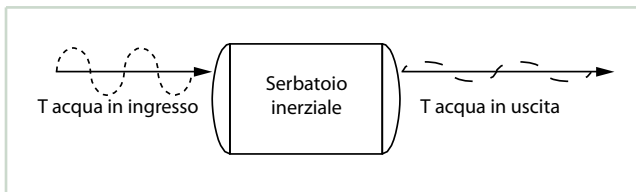

## 7.4 Modalità di riempimento del serbatoio (di impianto)

**⚠ ATTENZIONE**

Il serbatoio non è progettato per resistere ad una depressione maggiore di -0,15 Bar. Per questo va' posta attenzione al fatto che la pressione in aspirazione della pompa, dove è posizionato il vaso di espansione, sia sempre maggiore di 0,5 Bar con pompa in funzione: questo contribuisce anche a ridurre i rischi di cavitazione della stessa.

È di fondamentale importanza che l'installatore segua e verifichi punto per punto la procedura indicata di seguito, per prevenire qualsiasi rischio di implosione del serbatoio o di cavitazione della pompa:

- A. Scaricare il vaso di espansione fino a che la pressione è di 0,5 bar;
- B. Caricare l'impianto e pressurizzarlo fino a circa + 1 Bar in aspirazione pompa (pompa ferma);
- C. Sfiatare l'impianto;
- D. Controllare la pressione in aspirazione pompa (circa 1 Bar) ed avviare l'impianto;
- E. Arrestare la pompa dopo 15-30 minuti e ripetere dal punto c) fino a che non si avvertano più rumori da presenza d'aria nell'impianto.

## 7.5 Gestione delle sicurezze lato alta pressione

Su ciascun circuito del refrigerante, in funzione della capacità volumetrica dei compressori installati, della categoria PED della macchina e della configurazione del circuito refrigerante, sono presenti i dispositivi di sicurezza del circuito frigorifero come prescritto dalla normativa 97/23 (PED).

In particolare tale normativa obbliga ad ispirarsi, nella progettazione, alla norma tecnica più vicina al tipo di oggetto prodotto. Nel caso di macchine preposte al condizionamento dell'aria o al raffreddamento di liquidi si prende in considerazione la norma UNI EN 378-2.

Secondo tale norma, devono essere inserite sul lato alta pressione di ogni circuito refrigerante due valvole di sicurezza per lo sfianto connesse ad un rubinetto di scambio, impostate per scattare alla massima pressione raggiungibile per il lato di alta pressione PS.

Un'altra valvola di sfianto va inserita dal lato bassa pressione di ogni circuito refrigerante, impostandola alla relativa massima pressione PS raggiungibile su quel lato.

I lati di alta e bassa pressione hanno una pressione massima PS definita dal limite di pressione dei componenti della macchina, questa pressione non può essere raggiunta durante il normale funzionamento della macchina.

**👉 AVVERTENZA**

Per maggiori dettagli consultare lo schema del circuito refrigerante dell'unità.

Durante il normale utilizzo l'alta pressione all'uscita dal compressore è limitata dal pressostato di alta pressione, impostato sulla pressione di lavoro massima del compressore stesso, che dipende dal modello dell'unità ed è più bassa di PS x 0,9, in conformità con la norma UNI EN 378-2.

## 8 COLLEGAMENTI ELETTRICI

### 8.1 Informazioni generali

#### **PERICOLO**

Prima di effettuare qualsiasi operazione su parti elettriche assicurarsi che non vi sia tensione.

Verificare che la tensione di alimentazione corrisponda ai dati nominali dell'unità (tensione, numero di fasi, frequenza) riportati sulla targhetta a bordo macchina.

L'allacciamento di potenza avviene tramite cavo tripolare più neutro e cavo di terra o tramite cavi unipolari (uno per fase) più terra secondo le sezioni minime indicate nello schema elettrico parte integrante della documentazione a corredo della macchina ed il cui codice identificativo compare anche sulla targhetta dati caratteristici posta all'interno del vano compressori.

#### **ATTENZIONE**

La sezione del cavo e le protezioni di linea devono essere conformi a quanto indicato nello schema elettrico.

La tensione di alimentazione non deve subire variazioni superiori a  $\pm 5\%$  e lo squilibrio tra le tensioni fra le singole fasi deve essere sempre inferiore al 2%.

#### **AVVERTENZA**

Il funzionamento deve avvenire entro i valori sopra citati: in caso contrario la garanzia viene a decadere immediatamente.

I collegamenti elettrici devono essere realizzati in accordo con le informazioni riportate sullo schema elettrico allegato all'unità e le normative vigenti.

Collegamenti elettrici e controlli preliminari:

- Aprire il sezionatore generale;
- Introdurre il cavo di alimentazione 400/3/50+N dall'apposito foro previsto alla base del quadro (togliendo e forando preventivamente il quadrotto di alluminio al diametro del cavo elettrico) e bloccarlo con un passacavo;
- Collegare l'alimentazione ed il cavo di terra ai morsetti del sezionatore generale;
- Aprire i portafusibili F1 e F2 (oppure Q1 e Q2 per i salvamotori) dei compressori per evitare che, in caso di errata sequenza fasi, essi partano nel verso errato;
- Dare tensione girando il sezionatore generale (IG) su ON;
- Verificare il corretto senso R-S-T delle fasi controllando sul relè sequenza fasi, posto in centro al quadro elettrico, che si accenda la spia verde per la presenza tensione ed anche quella gialla per la sequenza corretta; se ciò non si verifica, disconnettere l'alimentazione della macchina dal quadro di distribuzione esterno, invertire fra loro due fasi e ripetere l'operazione. IN NESSUN CASO INTERVENIRE SUI CABLAGGI A VALLE DEL SEZIONATORE GENERALE perché così facendo si rischierebbe di compromettere la corretta sequenza di altri dispositivi, ad esempio la/e pompe;
- Chiudere i portafusibili F1 e F2 dei compressori;
- Chiudere il quadro elettrico.

Il collegamento a terra è obbligatorio per legge. L'installatore deve provvedere al collegamento del cavo di terra con l'apposito

morsetto di terra situato nel quadro elettrico e contrassegnata con il cavo giallo-verde.

L'alimentazione del circuito di controllo è derivata dalla linea di potenza tramite un trasformatore d'isolamento situato nel quadro elettrico.

Il circuito di controllo è protetto da appositi fusibili.

Tutte le unità sono dotate di serie di un relè sequenza fasi che verifica la corretta sequenza delle fasi, necessaria a assicurare la piena funzionalità della macchina, prima di consentire l'avviamento del/i compressore/i.

### 8.2 Flussostato lato acqua

Per tutte le unità EKW, a protezione dell'evaporatore, è presente di standard un flussostato (a) a paletta posto in serie al circuito idraulico ed elettrico, che viene fornito montato e cablato.

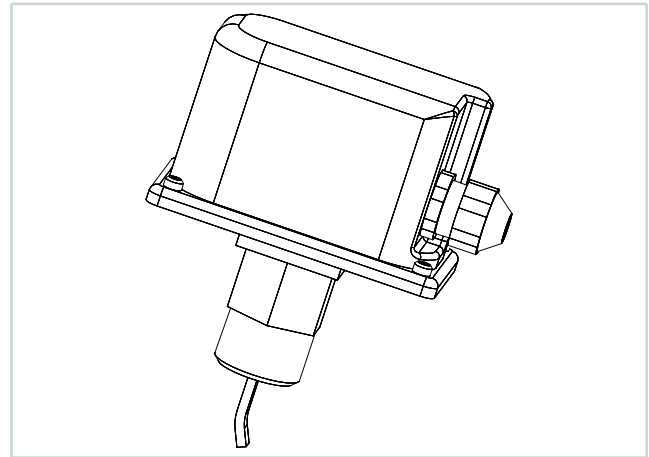

### 8.3 Controllo remoto

Qualora si desideri utilizzare un controllo remoto per lo spegnimento e l'accensione dell'unità, è necessario rimuovere il ponticello tra i contatti indicato nello schema elettrico e collegare il controllo remoto ON/OFF a questi stessi terminali [rif. schema elettrico allegato].

#### **AVVERTENZA**

Tutti i controlli remoti lavorano con un voltaggio molto basso (24 Vac), fornito dal trasformatore di isolamento a bordo quadro elettrico.

### 8.4 Commutazione remota estate/inverno

Qualora sia prevista e si desideri effettuare una commutazione remota estate/inverno dell'unità è necessario rimuovere il ponte tra i contatti indicati sullo schema elettrico e collegare il

consenso esterno a questi stessi morsetti [rif. schema elettrico allegato] .  
 Le modalità di commutazione sono diverse al variare del controllo a microprocessore se di tipo base od avanzato: le istruzioni

di dettaglio sono a seguire (vedi estratto dello schema elettrico corrispondente) e nel manuale d'uso del microprocessore, parte integrante della documentazione a corredo.

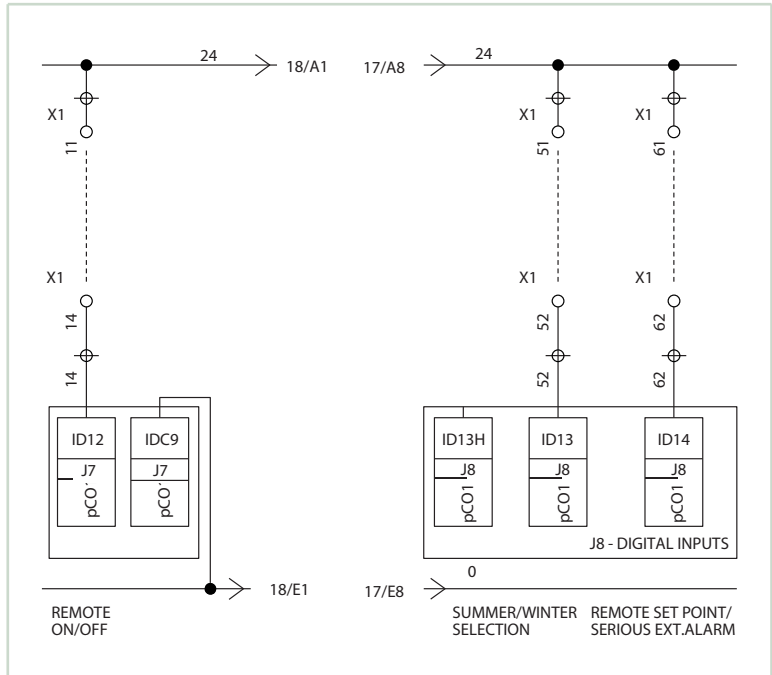
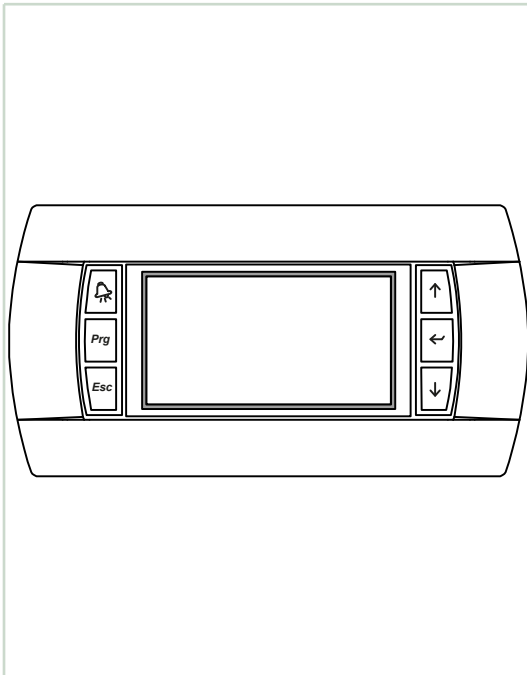

## 9 AVVIAMENTO

### 9.1 Controlli preliminari

- Verificare che tutti i rubinetti del circuito frigorifero siano aperti (linea del liquido).
- Verificare che l'allacciamento elettrico sia stato eseguito in maniera corretta e che tutti i morsetti siano serrati strettamente. Tale verifica deve rientrare in un ciclo periodico semestrale di controllo.
- Verificare che la tensione sui morsetti RST sia di  $400\text{ V} \pm 5\%$  e controllare che la spia gialla del relè sequenza fasi sia accesa. Il relè sequenza fasi è posizionato nella zona centrale destra del q.e. ed il mancato rispetto della sequenza non abilita l'avviamento della macchina.
- Accertarsi che non vi siano perdite di fluido refrigerante dovute ad urti accidentali durante il trasporto e/o l'installazione.
- Verificare la corretta alimentazione delle resistenze del carter se presenti.
- Per controllare il corretto funzionamento delle resistenze verificare che la parte inferiore dei compressori sia calda ed in ogni caso sia ad una temperatura di  $10 - 15^\circ\text{C}$  superiore a quella ambiente.
- Verificare che i collegamenti idraulici siano stati eseguiti in maniera corretta, rispettando le indicazioni sulle targhette a bordo macchina (ingresso e uscita negli attacchi corretti).
- Verificare che l'impianto idraulico sia stato sfiato, eliminando ogni eventuale residuo di aria, caricandolo gradualmente e aprendo i dispositivi di sfiato sulla parte superiore, che l'installatore avrà avuto cura di predisporre.

#### **AVVERTENZA**

L'inserimento delle resistenze deve essere fatto almeno 12 ore prima dell'avviamento, ed avviene automaticamente alla chiusura del sezionatore generale. Esse hanno lo scopo di elevare la T dell'olio in coppa limitando la quantità di refrigerante in esso disciolta.

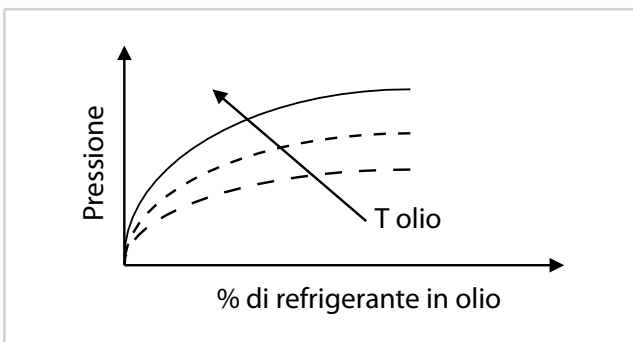

Il diagramma illustra la caratteristica [legge di Charles] dei gas a sciogliersi in un liquido in misura tanto maggiore quanto più elevata è la pressione e la contemporanea azione di contrasto della temperatura.

A parità di pressione: un aumento della temperatura dell'olio riduce in maniera sensibile la quantità di refrigerante disciolta garantendo così il mantenimento delle caratteristiche di lubrificazione volute.

Al tempo stesso si osservi che una leggera schiumatura [ 1-5 mm] dell'olio all'avviamento ( calo pressione => diminuzione della % di solubilità ) è fisiologica e non pregiudica l'affidabilità del sistema.

### 9.2 Messa in funzione

Prima di procedere alla messa in funzione chiudere il sezionatore generale, selezionare il modo di funzionamento desiderato sul pannello di controllo [tasto rosso = **riscaldamento**, tasto verde = **raffreddamento**] e premere il tasto "ON" sul pannello di controllo.

Il gruppo si avvierà qualora ci sia il consenso:

- Delle sicurezze relative alla/e pompe di circolazione acqua;
- Del flussostato (o pressostato differenziale);
- Del sensore della T acqua ritorno dall'impianto [ingresso refrigeratore];
- Non ci siano allarmi presenti.

Avviamento:

- Assicurarsi che tutti i rubinetti esterni del circuito idraulico siano aperti e che l'acqua circoli regolarmente (non deve scattare l'allarme di flusso);
- Commutare il sezionatore generale in posizione ON;
- La pompa si avvia subito;
- Dopo 60 secondi si avvia il compressore;
- Verificare il salto termico sull'acqua ( $12-7^\circ\text{C}$  da verificare con termometro sui tubi di ingresso e uscita acqua dall'unità);
- Verificare che non ci siano perdite sul lato refrigerante e lato acqua.

#### **AVVERTENZA**

Qualora l'unità non dovesse avviarsi, verificare che il set point sia impostato sui valori desiderati.

#### **ATTENZIONE**

Si raccomanda di non togliere tensione all'unità durante i periodi di arresto, ma solo nel caso di pause prolungate (ad es. fermate stagionali). Per lo spegnimento temporaneo dell'unità seguire le indicazioni riportate al paragrafo "9.6 Arresto del gruppo p. 32".

### 9.3 Verifiche durante il funzionamento

Verificare la corretta sequenza delle fasi mediante il relè sequenza fasi previsto nel quadro elettrico: se essa non fosse corretta, togliere tensione ed invertire fra loro due fasi in ingresso alla unità.

#### **ATTENZIONE**

Non modificare mai i collegamenti elettrici interni pena il decadimento della garanzia.

**AVVERTENZA**

Tutti i dispositivi trifase di bordo, compressore, pompa acqua, ventilatori (alcune versioni), hanno un verso imposto di rotazione e sono stati fra loro accordati in fabbrica.

Verificare che la temperatura dell'acqua in ingresso all'evaporatore (ritorno dall'impianto) sia prossima al valore di set impostato.

Il tempo di messa a regime dipende dalle condizioni di partenza, dall'estensione dell'impianto e dalle condizioni di carico.

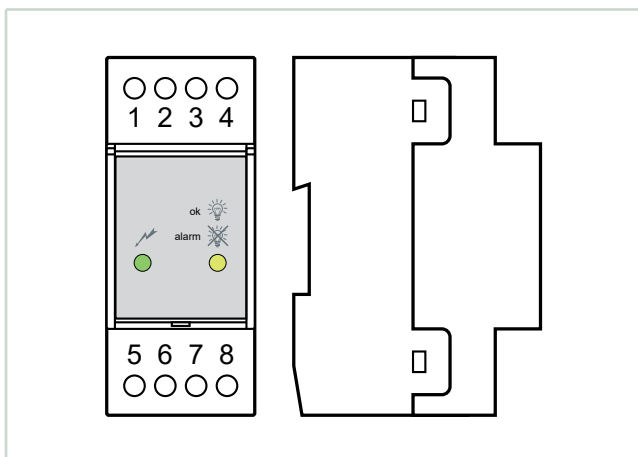

## 9.4 Verifica della carica di refrigerante

- Verificare dopo qualche ora di funzionamento che la spia del liquido (a) abbia la corona verde: una colorazione gialla indica presenza di umidità nel circuito. In questo caso si rende necessaria la disidratazione del circuito da parte di personale qualificato.
- Verificare che non appaiano bollicine in grande quantità alla spia del liquido. Il passaggio continuo ed intenso di bollicine può indicare scarsità di refrigerante e la necessità di reintegro.
- Dopo qualche minuto dall'avviamento dei compressori, verificare che la temperatura di fine condensazione riportata dal manometro (riferirsi alla scala del manometro per il refrigerante in uso e contrassegnata con la sigla D.P. - Dew Point) sia di circa 3-8°C (in funzione della tipologia di unità e delle condizioni di carico) superiore alla temperatura dell'acqua in uscita dal condensatore.

Verificare che il surriscaldamento del fluido frigorifero sia compreso tra 5 e 8 °C; per fare ciò:

- rilevare la temperatura indicata da un termometro a contatto posto sul tubo di aspirazione del compressore;
- rilevare la temperatura indicata sulla scala di un manometro connesso anch'esso in aspirazione; riferirsi alla scala del manometro per il refrigerante in uso e contrassegnata con la sigla D.P. (Dew Point).

La differenza tra le temperature così trovate fornisce il valore del surriscaldamento.

Verificare che il sottoraffreddamento del fluido frigorifero sia compreso tra 4 e 6 °C; per fare ciò:

- rilevare la temperatura indicata da un termometro a contatto posto sul tubo di uscita dal condensatore;
- rilevare la temperatura indicata sulla scala di un manometro connesso sulla presa del liquido all'uscita del condensatore; riferirsi alla scala del manometro per il refrigerante in uso e contrassegnata con la sigla B.P. (Bubble Point).

La differenza tra le temperature così trovate fornisce il valore del sottoraffreddamento.

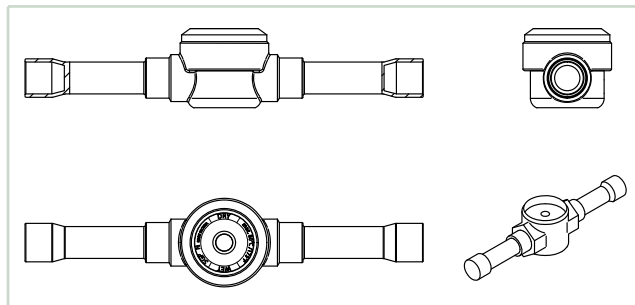

**ATTENZIONE**

Tutte le unità della serie EKW possono essere caricate con HFC R134a oppure HFOR1234ze: eventuali rabbocchi di carica dovranno essere eseguiti con refrigerante dello stesso tipo da personale specializzato ed esclusivamente in fase liquida.

**AVVERTENZA**

Il refrigerante R134a necessita di olio poliesteri "POE" di tipo omologato dal costruttore del compressore. Per nessun motivo deve essere immesso nel circuito olio di tipo minerale.

## 9.5 Valvola di espansione

Su tutte le unità EKW viene montata di serie la valvola di espansione a controllo elettronico.

Tale dispositivo ha la capacità, se correttamente parametrizzato e gestito dal software, di rendere molto efficace il funzionamento del circuito frigorifero cosa che come effetto finale ha quello di diminuire la potenza assorbita dal sistema.

Quando avviene un'improvvisa variazione del carico termico una valvola di espansione tradizionale ha un transitorio di 2÷3 minuti prima di raggiungere la condizione di equilibrio.

Esempio:

- Un compressore si spegne
  - Temperatura di evaporazione aumenta
  - Il surriscaldamento diminuisce
  - La valvola chiude
  - La portata di refrigerante diminuisce
  - La Potenza Frigorifera diminuisce
  - Temperatura di evaporazione diminuisce
- ...e così via...

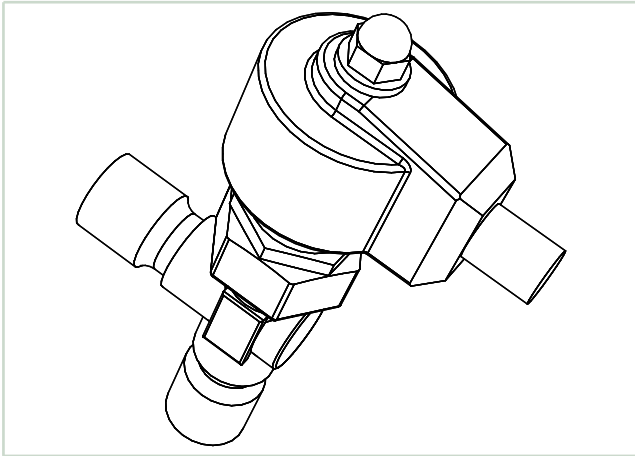

### Azione proattiva di una Valvola di Espansione Elettronica

In caso di richiesta di accensione o spegnimento di un compressore:

- Il driver elettronico preposiziona la valvola in un punto molto prossimo a quello di equilibrio finale;
- Con piccoli aggiustamenti viene rapidamente raggiunto lo stato di equilibrio;
- La valvola di espansione diviene organo attivo, non più passivo, all'interno del sistema;
- Il transitorio si estende per un tempo molto ridotto;
- Globalmente il sistema risulta più efficiente, con più elevati valori di EER e quindi con maggiore risparmio.

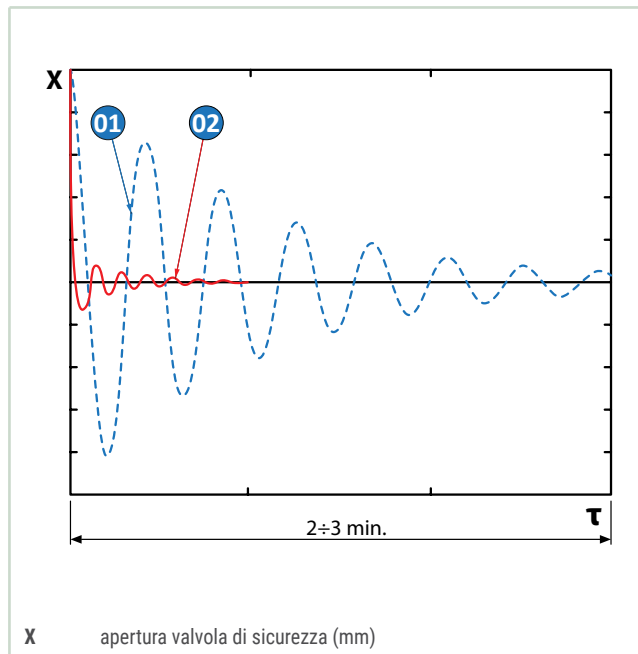

## 9.6 Arresto del gruppo

### AVVERTENZA

La fermata del gruppo avviene premendo il tasto "OFF" sul pannello frontale o agendo sul sezionatore generale, o agendo sugli appositi comandi dell'interfaccia utente LCD.

### ATTENZIONE

Per la fermata del gruppo non togliere tensione tramite l'interruttore generale: tale organo deve essere impiegato per sezionare dall'alimentazione elettrica l'unità in assenza di passaggio di corrente, cioè quando l'unità è in stato di OFF.

Inoltre, togliendo totalmente tensione alla unità, le resistenze del carter non verrebbero alimentate con pregiudizio per l'integrità del compressore alla successiva partenza.



## 10 TARATURA DEGLI ORGANI DI CONTROLLO

### 10.1 Informazioni generali

Tutte le apparecchiature di controllo sono tarate e collaudate in fabbrica prima della spedizione della macchina.

Dopo che l'unità ha funzionato per un ragionevole periodo di tempo, si può eseguire un controllo dei dispositivi di funzionamento e di sicurezza. I valori di taratura sono riportati nella Tabella -Taratura degli organi di sicurezza - controllo .

#### » Taratura degli organi di sicurezza - controllo

Organo di controllo	Unità di misura	Attivazione	Differenziale	Reinserzione
Termostato antigelo	°C	+4	1	Semiautomatico
Pressostato di massima IV PED	bar-g	32	8	Manuale
PS massima ammissibile	bar-g	HP32 / LP20	--	--
Pressostato di minima	bar-g	0.3 / 0.5*	+0.7	Semiautomatico
Tempo minimo fra due avviamenti stesso compressore	s	450	--	--
Ritardo Allarme flussostato	s	15 all'avvio / 5 in marcia	--	--
Ritardo Allarme bassa pressione	s	--	--	--

\* Valori validi nel caso si utilizzi R134a. La doppia opzione è legata al tipo di modello.

### 10.2 Pressostato di massima

Il pressostato di massima ferma il compressore quando la pressione in uscita dallo stesso eccede il valore preimpostato.

#### **ATTENZIONE**

Non tentare di cambiare il settaggio preimpostato del pressostato di massima. Nel caso quest'ultimo non dovesse attivarsi a seguito di un aumento di pressione, interverrà la valvola di sfianto aprendosi.

#### **ATTENZIONE**

Se durante questa operazione il dispositivo di sicurezza non dovesse attivarsi, il secondo pressostato in cascata interverrà spegnendo l'unità; in ogni caso comunque si prega di fare sempre attenzione ed essere pronti a spegnere l'unità come indicato nella sezione "9.6 Arresto del gruppo p. 32" – vedi anche il paragrafo "7.4 Modalità di riempimento del serbatoio (di impianto) p. 27".

Il riarmo del pressostato di alta è manuale e può avvenire solo quando la pressione è scesa al di sotto del valore indicato dal differenziale impostato (si veda Tabella -Taratura degli organi di sicurezza - controllo).

### 10.3 Pressostato di minima

Il riarmo del pressostato di bassa è semiautomatico e può avvenire solo quando la pressione è salita al di sopra del valore

#### **PERICOLO**

Tutte le operazioni di servizio sulle apparecchiature di controllo devono essere effettuate **ESCLUSIVAMENTE DA PERSONALE QUALIFICATO**: valori erronei di taratura possono arrecare seri danneggiamenti all'unità ed anche alle persone.

#### **AVVERTENZA**

Molti dei parametri di funzionamento e tarature di sistemi di controllo sono impostate attraverso il controllo a microprocessore e sono protetti da password.

indicato dal differenziale impostato (si veda Tabella -Taratura degli organi di sicurezza - controllo).

### 10.4 Funzione termostato di servizio

Tale funzione attiva e disattiva il funzionamento dei compressori, a seconda della richiesta di acqua refrigerata, tramite una sonda posta all'ingresso dell'evaporatore [ritorno dall'impianto].

#### **AVVERTENZA**

Per ulteriori dettagli riferirsi alla sezione dedicata al microprocessore di controllo nel manuale.

### 10.5 Funzione termostato antigelo

La sonda antigelo, situato in uscita all'evaporatore rileva eventuali temperature troppo basse arrestando il funzionamento del gruppo.

Tale funzione, unitamente al flussostato ed al pressostato di bassa protegge l'evaporatore dal rischio di ghiacciatura a seguito d'anomalie al circuito idraulico.

#### **AVVERTENZA**

Per ulteriori dettagli riferirsi alla sezione dedicata al microprocessore di controllo nel manuale.

## 10.6 Funzione timer antiriciclo

La funzione del timer è quella di prevenire fermate ed avviamenti del compressore troppo frequenti.

Questo dispositivo impone un intervallo di tempo minimo tra due avvii del compressore di 450 secondi.

### **AVVERTENZA**

Per ulteriori dettagli riferirsi alla sezione dedicata al microprocessore di controllo nel manuale.

### **ATTENZIONE**

Non cambiare mai l'intervallo di tempo preimpostato: valori diversi da quelli di default potrebbe causare seri problemi all'unità.

## 10.7 Sensori di refrigerante (se presenti opzioni "A2L-ready" e "R1234ze")

Quando l'unità viene fornita con opzioni A2L-ready o R1234ze, i sensori di refrigerante sono installati in tutte le scatole del compressore e in tutte le sezioni separate della scatola elettrica.

Il sensore del refrigerante è composto da:

- Una scheda principale e una di controllo remoto
- Una cartuccia sensore per ogni scheda di controllo (solo per l'opzione refrigerante "R1234ze")

Prestare attenzione al fatto che nella configurazione "A2L-ready" la cartuccia del sensore del refrigerante non è presente. Per questo motivo, l'unità non può funzionare con la carica di refrigerante R1234ze. Se necessario caricare l'unità con refrigerante R1234ze, consultare il capitolo 11.7 Sostituzione del refrigerante R134a con R1234ze p. 37.

Le unità fornite con refrigerante R1234ze, sono dotati di cartucce del sensore.

Oltre al sensore di gas e all'amplificatore di misura, la cartuccia del sensore contiene anche un processore per l'elaborazione del valore misurato. Tutti i dati e i valori misurati dell'elemento sensore sono memorizzati nel processore fail-safe e sono trasmessi digitalmente tramite l'interfaccia digitale alla scheda di controllo.

Le funzioni della scheda di controllo sono la comunicazione e l'alimentazione dei sensori di gas.

Nella modalità operativa normale (modalità di misurazione) quando non sono presenti i guasti, la concentrazione di gas viene continuamente interrogata dai sensori attivi e verificata la plausibilità.

Il dispositivo monitora continuamente se stesso, il segnale di misurazione, il relè di allarme e la comunicazione con il sensore. Quando la valutazione dell'allarme è attivata, il segnale del gas viene controllato ad ogni ciclo di misurazione, se  $\geq$  o  $\leq$  soglia di allarme e se supera, il LED di allarme e il relè di allarme vengono attivati. Se il valore scende di nuovo al di sotto della soglia di allarme impostata, l'allarme viene automaticamente annullato.

### » Sensore refrigerante A2L

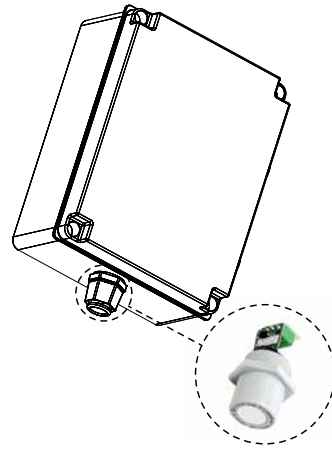

## 11 MANUTENZIONE E CONTROLLI PERIODICI

### 11.1 Avvertenze

**⚠ PERICOLO**

Per ragioni di sicurezza riguardo l'installazione devono essere prese le giuste misure e precauzioni atte ad evitare che la temperatura dell'ambiente – a macchina accesa o spenta – non superi i 50°C.

- Tutte le operazioni descritte in questo capitolo **DEVONO ESSERE SEMPRE ESEGUITE DA PERSONALE QUALIFICATO.**

- Prima di effettuare qualsiasi intervento sull'unità o di accedere a parti interne, assicurarsi di aver tolto l'alimentazione elettrica.
- La parte superiore e la tubazione di mandata del compressore si trovano ad una temperatura massima di 110°C.
- Prestare particolare attenzione quando si operi nelle sue vicinanze con l'unità in moto.
- Per la sicurezza di chi farà la manutenzione ai gruppi EKW è d'obbligo spegnere l'unità dal sezionatore generale prima di effettuare operazioni di manutenzione.

» Fronte dell'unità

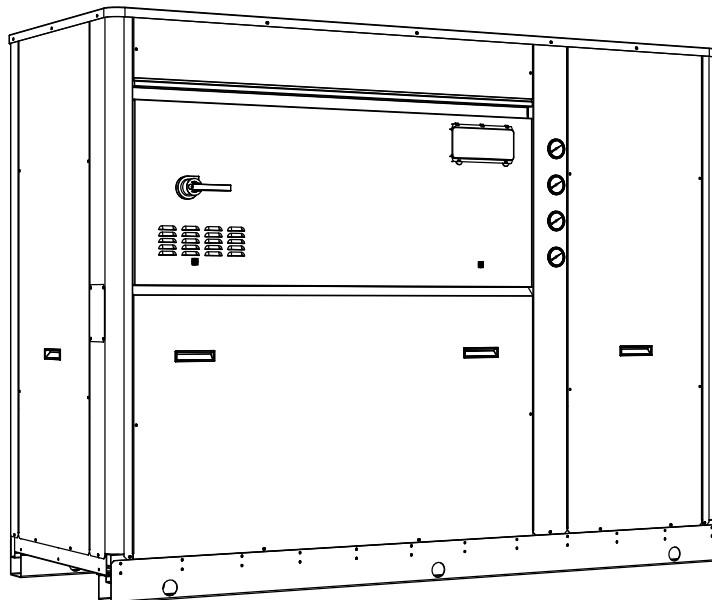

### 11.2 Informazioni generali

È buona norma eseguire controlli periodici per verificare il corretto funzionamento dell'unità:

- Verificare il funzionamento di tutte le apparecchiature di controllo e di sicurezza come precedentemente descritto.
- Controllare il serraggio dei morsetti elettrici sia all'interno del quadro elettrico che nelle morsettiere dei compressori. Devono essere periodicamente puliti i contatti mobili e fissi dei fusibili e, qualora presentassero segni di deterioramento, vanno sostituiti.
- Controllare la carica di refrigerante attraverso la spia del liquido (ogni 6 mesi).
- Verificare i livelli dell'olio attraverso le apposite finestrelle sul carter dei compressori (ogni 6 mesi).
- Verificare che non vi siano perdite d'acqua nel circuito idraulico (ogni 6 mesi).
- Controllare il riempimento del circuito idraulico sfiatando il circuito dalle valvoline poste nei punti più alti.
- Controllare il corretto funzionamento del flussostato o del pressostato differenziale
- Controllare i riscaldatori del carter dei compressori se presenti.
- Effettuare la pulizia dei filtri metallici esterni nelle tubazioni idrauliche.
- Controllare sulla spia del liquido l'indicatore di umidità (verde = secco, giallo = umido); se l'indicatore non fosse verde, come indicato sull'adesivo della spia, sostituire il filtro (ogni 6 mesi).
- Controllare che il rumore emesso dalla macchina sia regolare (ogni 6 mesi) e che in particolare non si registrino vibrazioni e/o battimenti.

**👉 AVVERTENZA**

Se l'unità deve rimanere per un lungo periodo fuori servizio scaricare l'acqua dalle tubazioni e dallo scambiatore di calore.

Questa operazione è indispensabile qualora durante il periodo di fermata dell'unità si prevedano temperature ambiente

inferiori al punto di congelamento del fluido utilizzato (tipica operazione stagionale).

### 11.3 Riparazioni del circuito frigorifero

#### **ATTENZIONE**

Durante eventuali riparazioni del circuito frigo o di interventi di manutenzione dei compressori ridurre al minimo il tempo di apertura del circuito.

Anche ridotti tempi di esposizione dell'olio estere all'aria, causano l'assorbimento di grosse quantità di umidità da parte dell'olio stesso e conseguente formazione di acidi deboli.

Nel caso si debba scaricare l'impianto, recuperare sempre tramite apposita attrezzatura, il refrigerante presente nel circuito, operando esclusivamente in fase liquida.

Nel caso si fossero effettuate riparazioni del circuito frigorifero si devono effettuare le seguenti operazioni:

- prova di tenuta;
- vuoto ed essiccamento del circuito frigorifero;
- carica di refrigerante.

#### **AVVERTENZA**

Nel caso si debba scaricare l'impianto, recuperare sempre tramite apposita attrezzatura, il refrigerante presente nel circuito, operando esclusivamente in fase liquida.

Durante la fase di pressatura, non superare la pressione di taratura delle valvole di sicurezza per non causare l'apertura delle valvole di sicurezza.

### 11.4 Prova di tenuta

Caricare il circuito con azoto anidro tramite bombola munita di riduttore, fino a raggiungere la pressione di 10 bar.

#### **ATTENZIONE**

Durante la fase di pressatura, non superare la pressione di taratura delle valvole di sicurezza per non causare l'apertura delle valvole di sicurezza.

Eventuali perdite dovranno essere individuate tramite appositi dispositivi cercafughe.

#### **AVVERTENZA**

Se durante la prova si sono dunque individuate fughe, scaricare il circuito prima di eseguire le saldature con leghe appropriate.

#### **PERICOLO**

Non usare ossigeno al posto dell'azoto quale agente flussante, in quanto si correrebbe il pericolo di esplosioni oltre alla certezza di forti ossidazioni nelle zone ad alta temperatura.

### 11.5 Vuoto spinto ed essiccamento del circuito frigorifero

Per ottenere vuoto spinto nel circuito frigorifero, è necessario disporre di una pompa capace di generare alto grado di vuoto, almeno 15 Pa di pressione assoluta, e della capacità di 10 mc/h.

Se tale pompa è disponibile, normalmente una evacuazione sarà sufficiente per raggiungere la pressione assoluta di 15 Pa.

Quando non si dovesse avere a disposizione una adeguata pompa a vuoto o quando il circuito è rimasto aperto per lunghi periodi di tempo, si raccomanda vivamente di seguire il metodo della triplice evacuazione.

Tale metodo è anche indicato quando vi fosse presenza di umidità nel circuito.

La pompa a vuoto va collegata alle prese di carica.

La procedura cui attenersi è la seguente:

- Evacuare il circuito fino ad una pressione di almeno 35 Pa assoluti: a questo punto introdurre nel circuito azoto fino ad una pressione di circa 1 bar.
- Ripetere l'operazione descritta al punto precedente.
- Ripetere l'operazione descritta al punto precedente per la terza volta cercando in questo caso di raggiungere il vuoto più spinto possibile.

Con questa procedura è possibile asportare facilmente fino al 99% degli inquinanti.

### 11.6 Carica di refrigerante

#### **PERICOLO**

Si raccomanda di leggere la scheda di sicurezza (MSDS) prima di utilizzare il refrigerante.

#### **TOSSICITÀ**

I refrigeranti previsti possono essere utilizzati con sicurezza in tutte le applicazioni per cui sono stati concepiti, sulla base dei dati elaborati dal "Program for Alternative Fluorocarbon Toxicity Testing" (PAFT1).

#### **PERDITE**

In caso di consistente fuoriuscita di vapore di refrigerante, l'area deve essere immediatamente evacuata.

I vapori si concentrano in prossimità del pavimento, limitando la disponibilità di ossigeno.

Dopo l'evacuazione, occorre ventilare con ventilatori o soffianti in modo da far circolare l'aria a livello del pavimento.

#### **INFIAMMABILITÀ**

Secondo lo standard 34 ASHRAE, l'R134a è classificato nel gruppo di sicurezza A1, ovvero, non è infiammabile a 1 atm di pressione (101.3 kPa) e 18°C.

R1234ze è classificato nel gruppo di sicurezza A2L, ovvero blandamente infiammabile a 1 atm di pressione (101.3 kPa) e 18°C.

#### **CATEGORIA**

Il refrigerante è un fluido di II categoria – fra i non pericolosi.

- Collegare la bombola di gas refrigerante alla presa di carico 1/4 SAE maschio posta sulla linea del liquido, lasciando uscire un po' di gas per eliminare l'aria nel tubo di collegamento.
- Eseguire la carica in forma liquida sino a che si sia introdotto il 75% della carica totale.
- Collegarsi successivamente alla presa di carico sulla linea di aspirazione e completare la carica in forma liquida sino a che sulla spia del liquido non appaiano più bolle e siano raggiunti i valori in funzionamento indicati al paragrafo "9.4 Verifica della carica di refrigerante p. 31"

#### **ATTENZIONE**

- Una unità originariamente caricata in fabbrica con un certo refrigerante non può essere caricata con refrigeranti diversi.
- Le unità EKW possono essere caricate con i refrigeranti R134a, R1234ze.
- In caso di utilizzo di R1234ze, blandamente infiammabile, si raccomanda di prevedere durante l'installazione tutte le sicurezze previste da normativa. In caso di installazione in ambiente interno, contattare l'azienda.

La legge sulla regolamentazione [reg. CE 2037/00] dell'impiego delle sostanze lesive dell'ozono stratosferico e dei gas responsabili dell'effetto serra, stabilisce il divieto di disperdere i gas refrigeranti nell'ambiente e ne obbliga i detentori a recuperarli ed a riconsegnarli, al termine della loro durata operativa, al rivenditore o presso appositi centri di raccolta.

Il refrigeranti utilizzati, pur non essendo dannosi per lo strato di ozono, sono menzionati tra le sostanze responsabili dell'effetto serra e devono quindi sottostare agli obblighi sopra riportati.

#### **ATTENZIONE**

Si raccomanda quindi una particolare attenzione durante le operazioni di manutenzione al fine di ridurre il più possibile le fughe di refrigerante.

## 11.7 Sostituzione del refrigerante R134a con R1234ze

Nelle unità fornite con l'opzione A2L-ready, è possibile sostituire il refrigerante R134a con il refrigerante di nuova generazione R1234ze.

Tutte le azioni connesse alla sostituzione del refrigerante devono essere eseguite da tecnici autorizzati, che dovranno:

- certificare la corretta esecuzione del processo di caricamento;
- verificare il corretto avvio e funzionamento dei sensori del refrigerante;
- fornire una nuova etichetta argentata per sostituire quella vecchia.

Vi preghiamo di contattare il team di supporto di Eneren per organizzare il processo di sostituzione.

## 11.8 Sensori di refrigerante (se presenti opzioni "A2L-ready" e "R1234ze")

È obbligatorio eseguire regolarmente la manutenzione per mantenere le funzioni di sicurezza, misurazione e avvertimento del dispositivo. La manutenzione comprende ispezioni visive, funzionali e di sistema e deve essere eseguita solo da personale adeguatamente qualificato.

Quando si eseguono lavori di manutenzione e riparazione secondo il manuale dell'utente, utilizzare solo pezzi di ricambio originali MSR-Electronic. Le riparazioni o le modifiche dei dispositivi di avvertimento non conformi al manuale di manutenzione o eseguite da persone non autorizzate possono influire sulle attrezzature e sulle caratteristiche di sicurezza adeguate e comportare l'annullamento della garanzia e dei certificati del produttore.

Per la manutenzione periodica e la calibrazione del sensore da parte di tecnici qualificati, si consiglia di contattare il Supporto tecnico.

Secondo la norma EN 45544-4, l'ispezione e l'assistenza devono essere eseguite a intervalli regolari. Gli intervalli massimi devono essere determinati e osservati dalla persona responsabile del sistema di allarme gas in base ai requisiti legali. Si consiglia di applicare gli intervalli di ispezione e manutenzione come prescritto dalle norme generali della tecnica di misurazione del gas come EN50545, VDI-2053, EN 60079-29-1 ecc. L'intervallo di ispezione normalmente è di tre mesi.

Durante l'ispezione deve essere verificato in particolare:

- Intervallo di manutenzione / calibrazione non superato;
- Ispezione visiva del dispositivo incluso cavo per danni, atti vandalici ecc;
- Rimuovere i depositi di polvere ecc. con un panno asciutto, in particolare all'ingresso del gas;
- Il filtro all'ingresso del gas deve essere sostituito se molto sporco.

La calibrazione della cartuccia del sensore durante la messa in servizio / l'ispezione è necessaria solo se la data di calibrazione non è più attuale.

Quando il periodo di calibrazione è superato, si consiglia di contattare il Supporto tecnico per avere una nuova cartuccia del sensore.

### 11.8.1 Cambio cartuccia sensore SC2 su scheda MSR WSB2 (solo se selezionata l'opzione refrigerante R1234ze)

#### Prodotti coinvolti

1. SCHEDA SENSORE WSB2, Codice - HF11000741 SENSORE GAS MSR;
2. SCHEDA BASE WSB2 SCHEDA REMOTA, Codice - HF11000742 SENSORE GAS MSR;
3. SCHEDA REMOTA RB2 CARTUCCIA SENSORE SC2, Codice variabile in base al tipo refrigerante:
  - A. SENSORE GAS MSR, CARTUCCIA R1234ZE - HF11000743;
  - B. SENSORE GAS MSR, CARTUCCIA R410A - HF11000988;
  - C. SENSORE GAS MSR, CARTUCCIA R452B - HF11000951;
  - D. SENSORE GAS MSR, CARTUCCIA R513A - HF11000786;
  - E. SENSORE GAS MSR, CARTUCCIA R454B - HF11000950

#### Documentazione allegata

GA\_WSB\_02, Manuale della scheda sensore

Db\_SC2\_Freon, Manuale della cartuccia

**Informazioni generali**

**ATTENZIONE**

La cartuccia deve essere sostituita ogni 12 mesi

Una volta che la cartuccia è scaduta, la macchina si ferma in allarme perdita gas

E' bene ricordarsi di sostituire la cartuccia prima della scadenza

**AVVERTENZA**

La cartuccia scaduta può essere ricalibrata fino a 4-5 volte.

il produttore al momento non fa servizio di ricalibrazione ma si deve contattare il fornitore oppure seguire le indicazioni per la ricalibrazione presenti nel manuale del fornitore.

**Cambio cartuccia sensore / istruzioni**

Invece della calibrazione in loco, la cartuccia del sensore (SC) può essere facilmente e comodamente sostituito da uno calibrato.

La comunicazione del bus locale (Sensor Cartridge <-> BSB) viene costantemente monitorata durante il funzionamento e genera un messaggio di errore immediato sul controller del gas in caso di guasto o interruzione. Quando si sostituisce l'unità sensore, anche la comunicazione del bus locale viene interrotta quando si scollega il connettore SC che porta a un immediato innesco del messaggio di errore.

La comunicazione del bus locale viene stabilita e testata automaticamente. Allo stesso tempo, il tipo di gas e l'intervallo di misurazione del "nuovo" SC vengono confrontati con i dati memorizzati nel BSB. Se corrispondono e la comunicazione è corretta, il messaggio di errore verrà automaticamente riconosciuto dal controller del gas.

**ATTENZIONE**

Per ulteriori informazioni utili prego consultare manuali fornitore

**» Cambio cartuccia sensore**

- Scollegare il connettore SC dal BSB o dall'RSB (verrà attivato un messaggio di errore);
- Allentare il controdado;
- Rimuovere SC usato;
- Estrarre SC calibrato dalla confezione originale, verificare il tipo di gas, l'intervallo di misurazione e la data di calibrazione valida;
- Inserire lo SC e serrare nuovamente con il controdado;
- Inserire la spina SC nella presa sul BSB o RSB. Controllare la spina per il corretto innesto.

## 12 MESSA FUORI SERVIZIO DELL'UNITÀ

Quando l'unità sia giunta al termine della durata prevista e necessiti quindi di essere rimossa e sostituita, va seguita una serie di accorgimenti:

- il gas refrigerante in essa contenuto va recuperato da parte di personale specializzato ed inviato ai centri di raccolta;
- l'olio di lubrificazione dei compressori va anch'esso recuperato ed inviato ai centri di raccolta;
- la struttura ed i vari componenti, se inutilizzabili, vanno demoliti e suddivisi a seconda del loro genere merceologico: ciò vale in particolare per il rame e l'alluminio presenti in discreta quantità nella macchina.

Tutto ciò per agevolare i centri di raccolta, smaltimento e riciclaggio e per ridurre al minimo l'impatto ambientale che tale operazione richiede.

### **ATTENZIONE**

Qualora l'unità, o parte di esso, sia stato messa fuori servizio, si devono rendere innocue le sue parti suscettibili di causare qualsiasi pericolo.

Si ricorda che ad ogni sostituzione di qualsiasi particolare dell'unità soggetto a smaltimento differenziato, occorre sempre fare riferimento alle vigenti disposizioni di legge in materia.

Si ricorda che è obbligatorio registrare il carico e lo scarico dei rifiuti speciali e di quelli tossico-nocivi.

Il ritiro dei rifiuti speciali e di quelli tossico-nocivi, deve essere eseguito da aziende opportunamente autorizzate.

Lo smaltimento dei rifiuti speciali e di quelli tossico-nocivi deve essere eseguito nel rispetto delle disposizioni di legge vigenti nel paese dell'utilizzatore.

Per lo smantellamento dell'unità seguire le prescrizioni imposte dalle leggi vigenti nel paese dell'utilizzatore. Prima della demolizione richiedere l'ispezione dell'ente preposto e la conseguente verbalizzazione.

Procedere infine alla rottamazione secondo le disposizioni di legge vigenti nel paese dell'utilizzatore.

### **AVVERTENZA**

Le operazioni di smontaggio e demolizione devono essere eseguite da personale qualificato.

### 12.1 Gestione dei rifiuti di apparecchiature elettriche ed elettroniche

Questo prodotto rientra nel campo di applicazione della Direttiva 2012/19/UE riguardante la gestione dei rifiuti di apparecchiature elettriche ed elettroniche (RAEE).

L'apparecchio non deve essere eliminato con gli scarti domestici in quanto composto da diversi materiali che possono essere riciclati presso le strutture adeguate. Informarsi attraverso l'autorità comunale per quanto riguarda l'ubicazione delle piattaforme ecologiche atte a ricevere il prodotto per lo smaltimento ed il suo successivo corretto riciclaggio.

Si ricorda, inoltre, che a fronte di acquisto di apparecchio equivalente, il distributore è tenuto al ritiro gratuito del prodotto da smaltire.

Il prodotto non è potenzialmente pericoloso per la salute umana e l'ambiente, non contenendo sostanze dannose come da Direttiva 2011/65/UE (RoHS), ma se abbandonato nell'ambiente impatta negativamente sull'ecosistema.

Leggere attentamente le istruzioni prima di utilizzare l'apparecchio per la prima volta. Si raccomanda di non usare assolutamente il prodotto per un uso diverso da quello a cui è stato destinato, essendoci pericolo di shock elettrico se usato impropriamente.

### **AVVERTENZA**

Il simbolo del bidone barrato, presente sull'etichetta posta sull'apparecchio, indica la rispondenza di tale prodotto alla normativa relativa ai rifiuti di apparecchiature elettriche ed elettroniche.

L'abbandono nell'ambiente dell'apparecchiatura o lo smaltimento abusivo della stessa sono puniti dalla legge.

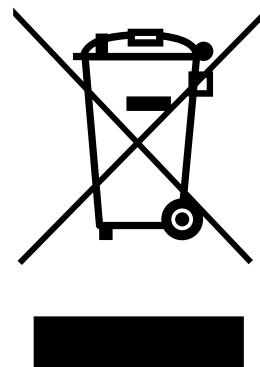

## 12.2 Tutela dell'ambiente

In linea generale le leggi che regolamentano l'impiego delle sostanze lesive dell'ozono stratosferico e dei gas responsabili dell'effetto serra in vigore nei vari paesi, stabiliscono il divieto di disperdere i gas refrigeranti nell'ambiente e obbligano i detentori a recuperarli ed a riconsegnarli, al termine della loro durata operativa, al rivenditore o presso appositi centri di raccolta.

Il refrigerante HFC R134a e R1234ze pur non essendo dannoso per lo strato di ozono, è menzionato tra le sostanze responsabili dell'effetto serra e deve quindi sottostare agli obblighi sopra riportati.

### **ATTENZIONE**

Si raccomanda quindi una particolare attenzione durante le operazioni di manutenzione al fine di ridurre il più possibile le fughe di refrigerante. Si faccia in ogni caso riferimento alle leggi vigenti nel paese di installazione.

## 12.3 Smaltimento degli imballaggi

Sull'imballo della macchina è riportato, sotto forma di etichetta, il QR Code sottostante che permette all'utente l'identificazione

della natura degli imballaggi utilizzati al fine di seguire la corretta procedura di smaltimento.



**⚠ ATTENZIONE**

Per lo smaltimento degli imballaggi fare sempre riferimento alle leggi locali che recepiscono le Direttive 2018/851/UE e 2018/852/UE. In Italia riferirsi ai D.Lgs 152/2006 "Testo Unico in materia Ambientale" (T.U.A.) Art. 219, comma 5 riformato dal D.Lgs 116/2020.



## 13 RISOLUZIONE DEI PROBLEMI

Nelle pagine seguenti sono elencate le più comuni cause che possono provocare il blocco del gruppo frigorifero, o quantomeno un funzionamento anomalo.

La suddivisione viene fatta in base a sintomi facilmente individuabili.

### **PERICOLO**

Per quanto concerne i possibili rimedi, si raccomanda un'estrema attenzione nelle operazioni che si intendono eseguire: un'eccessiva sicurezza può causare incidenti anche gravi a persone inesperte, per cui si consiglia, una volta individuata la causa, di richiedere il nostro intervento o quello di tecnici qualificati.

ANOMALIA	ANALISI DELLE POSSIBILI CAUSE	AZIONI CORRETTIVE
L'unità non si avvia.	Assenza dell'alimentazione elettrica	Verificarne la presenza sia al circuito primario che ausiliario.
	La scheda elettronica non è alimentata.	Verificare lo stato delle protezioni.
	Vi sono degli allarmi presenti.	Verificare sul pannello del microprocessore la presenza di allarmi, eliminarne la causa e fare ripartire l'unità.
	La sequenza fasi è errata.	Invertire fra loro due fasi sull'alimentazione primaria dopo averla sezionata a monte della macchina.
Il compressore è rumoroso.	Il compressore sta girando nel verso non corretto.	Verificare lo stato del relè sequenza fasi. Invertire le fasi nella morsettiera dopo avere sezionato l'unità e contattare il fabbricante.
Presenza d'anomalia alta pressione.	Portata d'acqua insufficiente se in funzionamento a pompa di calore.	Verificare la temperatura dell'acqua in ingresso al condensatore. Verificare il dispositivo di controllo della condensazione [optional]. Verificare la corretta rotazione delle pompe. Verificare le perdite di carico sull'impianto idraulico e la pulizia del filtro dell'acqua.
	Presenza di aria nel circuito, rilevabile per la presenza di bolle sulla spia di flusso anche con valori del sottoraffreddamento maggiori di 5 °C.	Scaricare, pressare il circuito e verificare eventuali perdite. Eseguire un vuoto lento [maggiore di 3 ore] fino al valore di 15 Pa e quindi ricaricare in fase liquida.
	Macchina troppo carica rilevabile da un sottoraffreddamento maggiore di 8 °C.	Scaricare il circuito.
	Valvola termostatica e/o filtro occlusi. Tali aspetti si accompagnano anche a presenza d'anomala bassa pressione.	Verificare le temperature monte valle delle valvola e del filtro e provvedere eventualmente ad una loro sostituzione.
Bassa Pressione di condensazione.	Anomalia nei trasduttori.	Verificare le impostazioni del dispositivo di controllo della condensazione [opt.].
	Temperatura dell'acqua troppo bassa.	Verificare il controllo della condensazione [optional]
Bassa Pressione di evaporazione.	Scarsa portata d'acqua.	Verificare la corretta rotazione delle pompe. Verificare le perdite di carico sull'impianto idraulico e la pulizia del filtro dell'acqua.
	Malfunzionamento della valvola termostatica.	Verificare, scaldando il bulbo con la mano, l'apertura della stessa ed eventualmente regolarla. In caso di mancate risposte, sostituirla.
	Filtro refrigerante intasato.	Le perdite di carico monte valle del filtro non devono superare i 2°C. In caso contrario sostituirlo.
	Basse T condensazione.	Verificare la corretta funzionalità [se presente] del controllo di condensazione.
	Carica refrigerante scarsa.	Verificare la carica misurando il sottoraffreddamento e se esso è minore di 2°C caricare l'unità.
Il compressore non parte.	Intervento della protezione termica interna.	Verificare, nel caso di compressori dotati di modulo di protezione, lo stato del termocontatto. Identificare le cause dopo riavviamento.
	Intervento dei magnetotermici o fusibili di linea a seguito di corto circuito.	Verificare la causa misurando la resistenza dei singoli avvolgimenti e l'isolamento verso la carcassa prima di ridare tensione.
	Intervento di uno dei pressostati AP o BP.	Verificare sul microprocessore, eliminare le cause.
	Sono state invertite le fasi in cabina di distribuzione.	Verificare il relè sequenza fasi.
Alta Pressione d'evaporazione.	T acqua troppo elevata.	Controllare il carico termico e/o la funzionalità della funzione termostato.
		Verificare la funzionalità della valvola termostatica.

## 14 SCHEDE DI SICUREZZA FLUIDO REFRIGERANTE

Per visionare le schede di sicurezza del fluido refrigerante fare riferimento alla documentazione fornita con l'unità.





eneren

Viale Spagna, 31/33 - 35020 Tribano (Padova) - Italia  
Tel. +39 049 9588511 - Fax: +39 049 9588522 - [info@eneren.it](mailto:info@eneren.it)  
[www.eneren.it](http://www.eneren.it)